

# Guide de l'utilisateur



# HP OfficeJet 250



# HP OfficeJet série 250 Mobile tout-en-un

Guide de l'utilisateur

**Informations sur le copyright**

© Copyright 2016 HP Development Company, L.P.

Édition 1, 3/2016

**Avis publiés par la société HP**

Informations sujettes à modifications sans préavis.

Tous droits réservés. Toute reproduction, adaptation ou traduction de ce matériel est interdite sans l'accord écrit préalable de HP, sauf dans les cas permis par la législation relative aux droits d'auteur.

Les seules garanties applicables aux produits et services HP sont celles mentionnées dans les déclarations de garantie accompagnant lesdits produits et services. Les informations contenues dans ce document ne constituent pas une garantie complémentaire. HP ne peut pas être tenu pour responsable des erreurs ou omissions contenues dans ce document.

**Marques**

Microsoft et Windows sont soit des marques soit des marques déposées de Microsoft Corporation aux États-Unis et/ou dans d'autres pays.

ENERGY STAR et le logo ENERGY STAR sont des marques déposées de l'agence américaine pour la protection de l'environnement (United States Environmental Protection Agency).

Mac, OS X et AirPrint sont des marques déposées d'Apple, Inc. aux États-Unis et dans d'autres pays.

## Informations de sécurité



Respectez toujours les mesures de sécurité élémentaires lorsque vous utilisez ce produit afin de réduire les risques de blessures dues au feu ou à un choc électrique.

- Lisez attentivement toutes les instructions contenues dans la documentation livrée avec l'imprimante.
- Observez toutes les instructions et tous les avertissements indiqués sur le produit.
- Débranchez l'imprimante de la prise murale et retirez le pack de batterie avant le nettoyage.
- N'installez jamais cet appareil près d'une source d'eau, ni si vous êtes mouillé.
- Installez l'appareil en toute sécurité sur une surface stable.
- Installez l'appareil en un lieu protégé où personne ne puisse marcher sur le cordon ou trébucher sur celui-ci, et où le cordon ne puisse pas être endommagé.
- Si l'appareil ne fonctionne pas normalement, reportez-vous à la section [Résolution de problèmes](#).
- Le produit ne contient aucune pièce réparable par l'utilisateur. Confiez les opérations d'entretien et de réparation à un technicien qualifié.
- Utilisez uniquement le pack de batterie fourni ou vendu par HP pour cette imprimante.



---

# Sommaire

<b>1 Comment faire ? .....</b>	<b>1</b>
<b>2 Démarrage .....</b>	<b>2</b>
Accessibilité .....	2
HP EcoSolutions (HP et l'environnement) .....	3
Gestion de l'alimentation .....	3
Mode Veille .....	3
Désactivation auto .....	3
Mode silencieux .....	4
Optimisation des fournitures d'impression .....	5
Présentation des composants de l'imprimante .....	5
Vue avant et latérale .....	6
Chargeur de documents .....	7
Zone d'approvisionnement pour l'impression .....	7
Vue arrière .....	8
Utilisation du panneau de commande de l'imprimante .....	8
Soulèvement du panneau de commande de l'imprimante .....	8
Présentation des boutons .....	9
Icônes affichées sur le panneau de commande de l'imprimante .....	9
Onglets des fonctions .....	10
Utilisation de l'écran d'accueil .....	10
Modification des paramètres de l'imprimante .....	11
Tableau de bord .....	11
Utilisation des raccourcis .....	11
Principes de base relatifs au papier .....	12
Papiers recommandés pour l'impression .....	12
Commande de consommables papier HP .....	14
Conseils pour la sélection et l'utilisation du papier .....	14
Chargement du papier .....	14
Chargement d'un original dans le bac d'alimentation automatique .....	17
Détection automatique du format de papier .....	18
Mise à jour de l'imprimante .....	18
Utilisation de la batterie de l'imprimante .....	18
Installation ou remplacement de la batterie .....	19
Vérification de l'état de la batterie .....	20
Pour vérifier l'état de la batterie à partir de la batterie .....	20

Pour vérifier l'état de la batterie à partir du panneau de commande de l'imprimante .....	20
État de la batterie .....	20
Chargement de la batterie .....	21
Stockage de la batterie .....	21
Mise au rebut d'une batterie usagée .....	22
Ouvrez le logiciel d'impression HP (Windows) .....	22
Mise hors tension de l'imprimante .....	22

### **3 Impression ..... 23**

Impression de documents .....	23
Impression de brochures .....	24
Impression d'enveloppes .....	25
Impression de photos .....	26
Impression sur papiers spéciaux ou de format personnalisé .....	28
Impression recto verso (manuelle) .....	29
Imprimer depuis des appareils mobiles .....	30
Impression depuis des appareils mobiles .....	30
Accès aux fonctions de l'imprimante et aux informations de dépannage à partir des appareils mobiles .....	31
Conseils pour réussir vos impressions .....	32

### **4 Copie et numérisation ..... 35**

Copier .....	35
Numérisation .....	36
Numérisation vers un ordinateur .....	36
Numérisation vers USB .....	38
Numérisation vers la messagerie .....	39
Configuration de la numérisation vers la messagerie électronique .....	39
Numériser un document ou une photo vers l'e-mail .....	39
Modification des paramètres du compte .....	40
Numérisation de documents sous forme de texte modifiable .....	41
Numérisation de documents en tant que texte modifiable .....	41
Lignes directrices pour la numérisation de documents en texte modifiable .....	42
Création d'un nouveau raccourci de numérisation(Windows) .....	42
Modification des paramètres de numérisation (Windows) .....	43
Conseils pour réussir vos copies et numérisations .....	44

### **5 Services Web ..... 45**

Que sont les services Web ? .....	45
Configuration des services Web .....	45

Utilisation des services Web .....	47
HP ePrint .....	47
Applications d'impression .....	48
Suppression des services Web .....	48
<b>6 Utilisation des cartouches .....</b>	<b>49</b>
Information sur les cartouches .....	49
Vérification des niveaux d'encre estimés .....	50
Imprimer uniquement avec de l'encre noire ou couleur .....	50
Remplacement des cartouches .....	50
Commande de cartouches .....	52
Stockage des fournitures d'impression .....	52
Informations de garantie sur les cartouches .....	53
<b>7 Configuration du réseau .....</b>	<b>54</b>
Configuration de l'imprimante pour les connexions sans fil .....	54
Avant de commencer .....	54
Configuration de l'imprimante sur votre réseau sans fil .....	55
Changement de type de connexion .....	55
Test de la connexion sans fil .....	56
Activation ou désactivation de la fonction sans fil de l'imprimante .....	56
Modifier les paramètres IP .....	56
Utilisation de Wi-Fi Direct .....	57
Connexion et impression faciles avec Bluetooth® Smart .....	60
<b>8 Outils de gestion de l'imprimante .....</b>	<b>62</b>
Boîte à outils (Windows) .....	62
HP Utility (OS X) .....	62
Serveur Web intégré .....	62
A propos des cookies .....	63
Ouverture du serveur Web intégré .....	63
Impossible d'ouvrir le serveur Web intégré .....	64
<b>9 Résolution de problèmes .....</b>	<b>66</b>
Problèmes d'alimentation et bourrages papier .....	66
Élimination d'un bourrage papier .....	66
Lire les instructions générales dans l'Aide pour éliminer les bourrages papier .....	66
Conseils pour éviter les bourrages papier .....	68
Résolution des problèmes d'introduction du papier .....	69
Problèmes d'impression .....	69



Résolution des problèmes d'impression d'une page (impossible d'imprimer) .....	69
Lire les instructions générales dans l'Aide pour les problèmes d'impression .....	70
Résolution des problèmes de qualité d'impression .....	74
Lire les instructions générales dans l'Aide pour les problèmes de qualité d'impression .....	74
Problèmes de copie .....	77
Problèmes de numérisation .....	78
Problèmes de connexion réseau .....	78
Réparation de la connexion sans fil .....	78
Recherche des paramètres réseau pour la connexion sans fil .....	79
Réparation de la connexion Wi-Fi Direct .....	79
Problèmes liés à l'imprimante .....	79
Obtenir de l'aide sur le panneau de commande de l'imprimante .....	80
Comprendre les rapports de l'imprimante .....	80
Rapport d'état de l'imprimante .....	81
Page de configuration réseau .....	81
Rapport sur la qualité d'impression .....	81
Résolution des problèmes à l'aide des services Web .....	81
Maintenance de l'imprimante .....	82
Nettoyage de l'extérieur .....	82
Nettoyage du bac d'alimentation de documents .....	82
Entretien de la cartouche et de l'imprimante .....	83
Restauration de la configuration et des paramètres par défaut .....	84
Assistance HP .....	85
<b>Annexe A Renseignements techniques .....</b>	<b>87</b>
Caractéristiques techniques .....	87
Informations sur la réglementation .....	88
Numéro de modèle réglementaire .....	89
Déclaration de la FCC .....	90
Déclaration de conformité VCCI (Classe B) destinée aux utilisateurs au Japon .....	90
Avis aux utilisateurs au Japon concernant le cordon d'alimentation .....	91
Avis aux utilisateurs situés en Corée .....	91
Avis d'émission sonore pour l'Allemagne .....	91
Avis de conformité pour l'Union Européenne .....	91
Produits avec fonctionnalité sans fil .....	91
Déclaration pour l'Allemagne concernant les écrans de visualisation dans l'environnement de travail .....	92
Déclaration de conformité .....	93
Informations sur la réglementation pour les produits sans fil .....	94
Exposition aux rayonnements de radiofréquence .....	94

Avis aux utilisateurs situés au Canada .....	95
Avis aux utilisateurs situés à Taïwan .....	95
Notice destinée aux utilisateurs au Japon .....	95
Avis aux utilisateurs situés en Corée .....	96
Programme de gestion des produits en fonction de l'environnement .....	96
Conseils environnementaux .....	97
Règlement de la Commission de l'Union européenne 1275/2008 .....	97
Papier .....	97
Plastique .....	97
Fiches de données de sécurité (FDS) .....	97
Programme de recyclage .....	97
Programme de recyclage de fournitures à jet d'encre HP .....	97
Consommation électrique .....	97
Mise au rebut de l'équipement usagé par les utilisateurs .....	98
Substances chimiques .....	98
Restriction sur les substances dangereuses (Ukraine) .....	98
Restriction sur les substances dangereuses (Inde) .....	98
Informations utilisateur sur les éco-labels SEPA en Chine .....	99
Eco-label pour imprimante, télécopieur et photocopieuse (Chine) .....	99
Le tableau des substances/éléments dangereux et leur contenu (Chine) .....	100
EPEAT .....	100
Mise au rebut des batteries à Taïwan .....	100
Directive sur les batteries de l'UE .....	101
Notification relative à la récupération des batteries rechargeables en Californie .....	102
États-Unis : Call2Recycle (RBRC) .....	102
<b>Index .....</b>	<b>103</b>



---

# 1 Comment faire ?

- [Démarrage](#)
- [Impression](#)
- [Copie et numérisation](#)
- [Services Web](#)
- [Utilisation des cartouches](#)
- [Résolution de problèmes](#)

---

## 2 Démarrage

Ce manuel fournit des informations détaillées sur l'utilisation de l'imprimante et sur la résolution des éventuels problèmes.

- [Accessibilité](#)
- [HP EcoSolutions \(HP et l'environnement\)](#)
- [Présentation des composants de l'imprimante](#)
- [Utilisation du panneau de commande de l'imprimante](#)
- [Principes de base relatifs au papier](#)
- [Chargement du papier](#)
- [Chargement d'un original dans le bac d'alimentation automatique](#)
- [Détection automatique du format de papier](#)
- [Mise à jour de l'imprimante](#)
- [Utilisation de la batterie de l'imprimante](#)
- [Ouvrez le logiciel d'impression HP \(Windows\)](#)
- [Mise hors tension de l'imprimante](#)

## Accessibilité

L'imprimante est dotée de fonctions la rendant accessible aux personnes présentant des handicaps.

### **Vision**

Le logiciel HP fourni avec l'imprimante est accessible aux personnes malvoyantes et non voyantes grâce aux options et fonctions d'accessibilité de votre système d'exploitation. Ce logiciel prend également en charge les principales technologies d'assistance telles que les lecteurs d'écran, les lecteurs Braille et les applications voix à texte. Le texte ou les icônes simples figurant sur les boutons et onglets colorés du logiciel et de l'imprimante HP permettent aux utilisateurs atteints de daltonisme d'effectuer l'action appropriée.

### **Mobilité**

Pour les utilisateurs à mobilité réduite, les fonctions logicielles du périphérique peuvent être exécutées via des commandes clavier. Le logiciel HP prend également en charge les options d'accessibilité Windows telles que StickyKeys, ToggleKeys, FilterKeys et MouseKeys. Les utilisateurs dont la force et le champ d'action sont limités peuvent actionner les portes, les boutons, les bacs à papier et les guides papier de l'imprimante.

### **Assistance**

Pour plus d'informations sur les solutions d'accessibilité des produits HP, visitez le site web HP - Accessibilité - Âge (Accessibility and Aging) - [www.hp.com/accessibility](http://www.hp.com/accessibility)).

Pour toute information relative à l'accessibilité du système d'exploitation OS X, consultez le site Web Apple à l'adresse [www.apple.com/accessibility](http://www.apple.com/accessibility).

# HP EcoSolutions (HP et l'environnement)

HP s'engage à vous aider à optimiser votre empreinte sur l'environnement et à vous donner les moyens d'imprimer de manière responsable, à domicile ou au bureau.

Pour obtenir plus d'informations sur les normes environnementales suivies par HP pendant le processus de fabrication, consultez la section [Programme de gestion des produits en fonction de l'environnement](#). Pour plus d'informations sur les initiatives prises par HP en faveur de l'environnement, rendez-vous sur le site [www.hp.com/ecosolutions](http://www.hp.com/ecosolutions).

- [Gestion de l'alimentation](#)
- [Mode silencieux](#)
- [Optimisation des fournitures d'impression](#)

## Gestion de l'alimentation

Utilisez les fonctions **Mode veille** et **Arrêt automatique** pour économiser de l'électricité.

### Mode Veille

En mode veille, la consommation d'énergie est réduite. Suite à la configuration initiale de l'imprimante, cette dernière passe en Mode veille après cinq minutes d'inactivité.

1. A partir du panneau de commande de l'imprimante, touchez ou balayez vers le bas l'onglet situé en haut de l'écran pour ouvrir le tableau de bord, touchez  (**EcoSolution**).
2. Sélectionnez **Mode veille**, puis sélectionnez l'option souhaitée.

### Désactivation auto

Cette fonction arrête l'imprimante après 15 minutes d'inactivité afin d'économiser de l'énergie. La fonction Arrêt automatique met totalement l'imprimante hors tension ; vous devez donc utiliser le bouton d'alimentation pour remettre l'imprimante sous tension.

Si votre imprimante prend en charge cette fonction d'économie d'énergie, l'option Arrêt automatique est automatiquement activée ou désactivée selon les fonctionnalités de l'imprimante et les options de connexion. Même lorsque le paramètre Arrêt automatique est désactivé, l'imprimante passe en mode Veille après 5 minutes d'inactivité pour vous aider à réduire la consommation d'énergie.

- La fonction Arrêt automatique est activée lorsque l'imprimante est sous tension, si l'imprimante ne possède pas les fonctionnalités réseau, fax ou Wi-Fi Direct, ou n'utilise pas ces fonctionnalités.
- La fonction Arrêt automatique est désactivée lorsque la fonctionnalité Sans fil ou Wi-Fi Direct de l'imprimante est activée ou lorsqu'une imprimante avec la fonctionnalité fax, USB ou réseau Ethernet établit une connexion correspondante.

---

 **ASTUCE :** Pour économiser la batterie, vous pouvez activer la fonction Arrêt automatique, même lorsque l'imprimante est connectée ou que le sans fil est activé.

---

### Activer manuellement la Désactivation Automatique depuis le logiciel de l'imprimante HP

1. Connectez l'imprimante à votre ordinateur s'ils ne sont pas connectés.
2. Ouvrez le logiciel de l'imprimante HP installé sur votre ordinateur.
3. Depuis le logiciel, cliquez sur **Imprimer** dans la barre d'outils, et sélectionnez **Gérer votre imprimante**.  
Une boîte à outils s'ouvre.

4. Depuis l'onglet **Paramètres avancés**, sélectionnez **Modifier** pour l'option de Désactivation Automatique.
5. Sélectionnez un délai d'inactivité pour que la Désactivation Automatique prenne effet parmi la liste des périodes de temps, puis cliquez sur **OK**.
6. Cliquez sur **Oui** lorsque vous y êtes invité.  
La Désactivation Automatique est activée.

### Activer manuellement la Désactivation Automatique depuis le panneau de commande de l'imprimante

1. A partir du panneau de commande de l'imprimante, touchez ou balayez vers le bas l'onglet situé en haut de l'écran pour ouvrir le tableau de bord, puis touchez  (**Configurer**).
2. Touchez **Gestion de l'alimentation**, puis **Arrêt automatique**.
3. Choisissez une période de temps d'inactivité dans la liste.  
Un message vous demandant si vous souhaitez toujours activer la fonction Arrêt automatique s'affiche.
4. Touchez **Oui**.  
La Désactivation Automatique est activée.

## Mode silencieux

Le mode silencieux ralentit l'impression pour réduire le bruit global sans affecter la qualité d'impression. Il fonctionne uniquement pour des impressions en qualité d'impression normale sur du papier ordinaire. Le mode silencieux est désactivé par défaut.

Pour réduire le bruit de l'impression, activez le mode silencieux.

Pour imprimer à vitesse normale, désactivez le mode silencieux.



**REMARQUE :** Le mode silencieux ne fonctionne pas pour imprimer des photos ou des enveloppes.

### Activer le mode silencieux à partir du panneau de commande de l'imprimante

1. A partir du panneau de commande de l'imprimante, touchez ou balayez vers le bas l'onglet situé en haut de l'écran pour ouvrir le tableau de bord, puis touchez  (**Configurer**).
2. Touchez **Mode silencieux**.
3. Touchez **Désactivé** à côté de **Mode silencieux** pour l'activer.

### Activation ou désactivation du mode silencieux depuis le logiciel de l'imprimante (Windows)

1. Ouvrez le logiciel de l'imprimante HP. Pour plus d'informations, consultez [Ouvrez le logiciel d'impression HP \(Windows\)](#).
2. Cliquez sur **Mode silencieux**.
3. Sélectionnez **Activé** ou **Désactivé**.
4. Cliquez sur **Sauvegarder les paramètres**.
5. Cliquez sur **OK**.

### Activation ou désactivation du mode silencieux depuis le logiciel de l'imprimante (OS X)

1. Ouvrez HP Utility.



**REMARQUE :** HP Utility est situé dans le dossier **HP** du dossier **Applications**.

2. Sélectionnez l'imprimante.
3. Cliquez sur **Mode silencieux**.
4. Sélectionnez **Activé** ou **Désactivé**.
5. Cliquez sur **Appliquer maintenant**.

#### Activation ou désactivation du mode silencieux à partir du serveur Web intégré (EWS)

1. Ouvrez le serveur EWS. Pour plus d'informations, consultez [Ouverture du serveur Web intégré](#).
2. Cliquez sur l'onglet **Paramètres**.
3. Dans la section **Préférences**, sélectionnez **Mode silencieux**, puis **Activé** ou **Désactivé**.
4. Cliquez sur **Appliquer**.

### Optimisation des fournitures d'impression

Pour optimiser les fournitures d'impression telles que la cartouche et le papier, essayez ce qui suit :

- Recyclez les cartouches conçues par HP via le programme HP Planet Partners.  
Pour plus d'informations, rendez-vous sur le site [www.hp.com/recycle](http://www.hp.com/recycle).
- Optimisez la quantité de papier utilisée en imprimant sur les deux côtés du papier.
- Modifiez la qualité d'impression dans le pilote pour configurer l'imprimante en mode Brouillon. L'impression en mode Brouillon consomme moins d'encre.
- Nettoyez les cartouches uniquement quand c'est nécessaire. Ce faisant, vous gaspillerez l'encre et réduirez la durée de vie des cartouches.

## Présentation des composants de l'imprimante

Cette section contient les rubriques suivantes :

- [Vue avant et latérale](#)
- [Chargeur de documents](#)
- [Zone d'approvisionnement pour l'impression](#)
- [Vue arrière](#)



## Vue avant et latérale

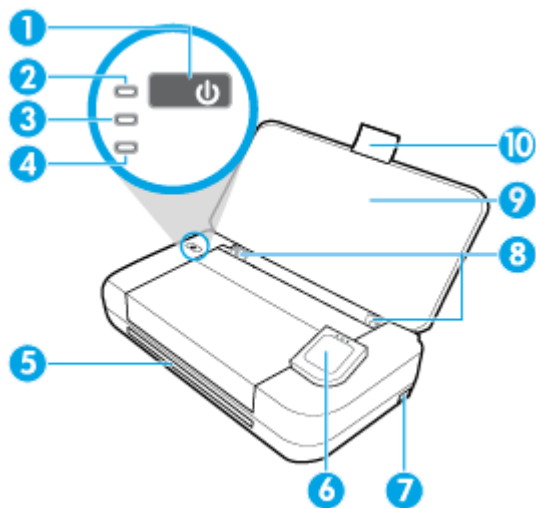

1	Bouton Marche/arrêt
2	Voyant Alimentation
3	Voyant Batterie <ul style="list-style-type: none"><li>• S'allume quand la batterie installée est en charge.</li><li>• Clignote en cas de problème avec la batterie, par exemple lorsque la batterie est défectueuse, trop chaude ou trop froide pour se recharger.</li></ul>
4	Voyant Sans fil : indique l'état de la connexion sans fil de l'imprimante. <ul style="list-style-type: none"><li>• Voyant bleu figé : indique que la connexion sans fil a été établie et que vous pouvez imprimer.</li><li>• Voyant clignotant : indique que la fonction Sans fil nécessite une action utilisateur. Reportez-vous aux messages affichés sur l'écran de l'imprimante.</li><li>• Si le voyant de la connexion sans fil est éteint, cette fonction est désactivée.</li></ul>
5	Fente de sortie
6	Panneau de commande
7	Port hôte USB <ul style="list-style-type: none"><li>• Se connecte à une clé USB afin de vous permettre d'imprimer des photos stockées sur la clé. Pour plus d'informations sur l'impression de photos stockées sur une clé USB, consultez la section <a href="#">Impression de photos</a>.</li><li>• Lorsque l'imprimante est allumée, elle peut également être utilisée pour recharger un périphérique mobile (par exemple, un smartphone) connecté au port hôte USB.</li></ul>
8	Guides de largeur de papier du bac d'entrée
9	Bac d'alimentation
10	Extension du bac d'entrée

## Chargeur de documents

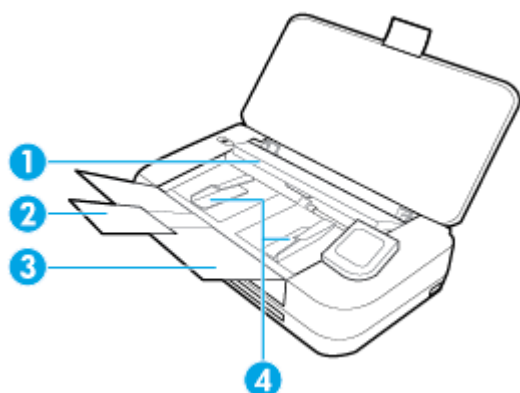

- |   |   |
|---|---|
| 1 | Bac d'alimentation automatique : placez l'original à copier ou à numériser. |
| 2 | Extension du bac d'alimentation de document                                 |
| 3 | Bac d'alimentation  |
| 4 | Guides de largeur du chargeur de documents                                  |

## Zone d'approvisionnement pour l'impression

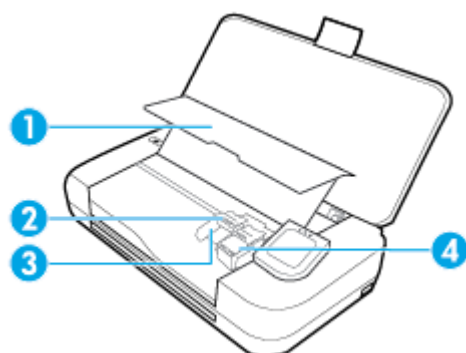

- |   |                                      |
|---|--------------------------------------|
| 1 | Porte d'accès aux cartouches d'encre |
| 2 | Loquet de cartouche                  |
| 3 | Logement de cartouches               |
| 4 | Cartouche                            |

 **REMARQUE :** Il convient de conserver les cartouches dans l'imprimante afin d'éviter les éventuels problèmes de qualité d'impression ou des dommages. Évitez de retirer les consommables pendant une durée prolongée.

## Vue arrière

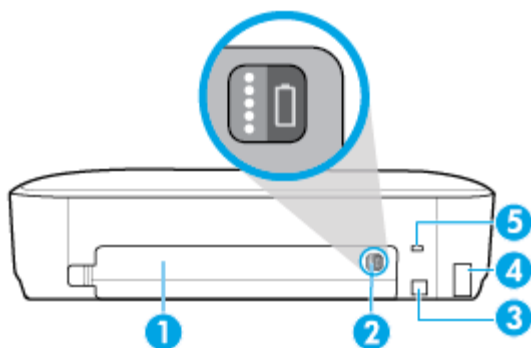

1	Couvercle des piles
2	Bouton d'état de la batterie : appuyez sur ce bouton pour afficher l'état de charge de la batterie. Pour plus d'informations, consultez la section <a href="#">Vérification de l'état de la batterie</a> .
3	Port USB <ul style="list-style-type: none"><li>• Connecte l'imprimante à l'ordinateur à l'aide du câble USB fourni.</li><li>• Charge la batterie installée dans l'imprimante. Pour plus d'informations sur la charge de la batterie, consultez la section <a href="#">Chargement de la batterie</a>.</li></ul>
4	Entrée d'alimentation
5	Connecteur pour dispositif antivol : vous permet d'insérer un câble de sécurité pour verrouiller votre imprimante.

## Utilisation du panneau de commande de l'imprimante

Cette section contient les rubriques suivantes :

- [Soulèvement du panneau de commande de l'imprimante](#)
- [Présentation des boutons](#)
- [Icônes affichées sur le panneau de commande de l'imprimante](#)
- [Onglets des fonctions](#)
- [Utilisation de l'écran d'accueil](#)
- [Modification des paramètres de l'imprimante](#)
- [Tableau de bord](#)
- [Utilisation des raccourcis](#)

### Soulèvement du panneau de commande de l'imprimante

Vous pouvez utiliser le panneau de commande de l'imprimante alors qu'il est à plat, et pouvez également le soulever pour faciliter la visualisation et l'utilisation.

#### Soulever le panneau de commande de l'imprimante

- ▲ Appuyez sur le haut du panneau de commande de l'imprimante pour qu'il se soulève automatiquement.

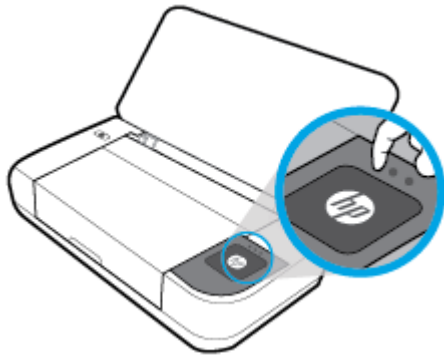

**REMARQUE :** Remettez le panneau de commande de l'imprimante à sa position initiale en appuyant sur le côté supérieur jusqu'à ce qu'il se remette en place d'un clic.

## Présentation des boutons



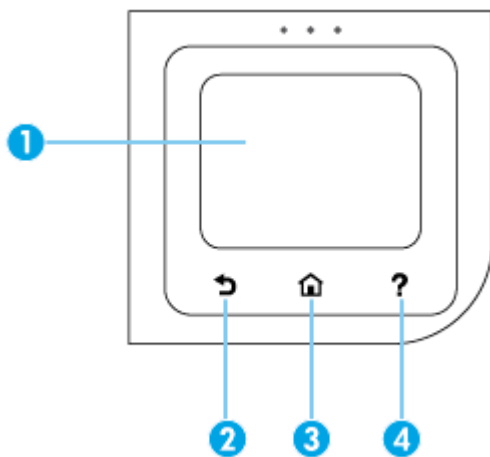





L'illustration suivante sert d'aide-mémoire aux fonctions du panneau de commande de l'imprimante.



Numéro	Nom et description
1	<b>Écran du panneau de commande :</b> touchez l'écran pour sélectionner les options du menu et parcourez les éléments du menu. Pour plus d'informations sur les icônes s'affichant à l'écran, consultez la section <a href="#">Icônes affichées sur le panneau de commande de l'imprimante</a> .
2	<b>Bouton Retour :</b> retourne à l'écran précédent.
3	<b>Bouton Accueil :</b> revient à l'écran d'accueil à partir de tout autre écran.
4	<b>Bouton Aide :</b> ouvre le menu d'aide dans l'écran d'accueil, affiche l'aide relative à l'option de menu sélectionnée ou fournit des informations complémentaires sur l'écran affiché.

## Icônes affichées sur le panneau de commande de l'imprimante

Pour accéder aux icônes, touchez ou glissez vers le bas l'onglet en haut d'un écran pour ouvrir le Tableau de bord ; touchez ensuite l'icône.

Icône	Description
	<b>Configurer</b> : permet de modifier les préférences et d'autres paramètres de maintenance, d'installer le réseau, le Wi-Fi Direct, les services Web et de générer aussi des rapports.
	<b>Sans fil</b> : affiche l'état liaison sans fil et les options de menu. Pour plus d'informations, consultez la section <a href="#">Configuration de l'imprimante pour les connexions sans fil</a> . <b>REMARQUE</b> : Si la connexion réseau de l'imprimante n'est pas installée, l'écran affiche  ( <b>Sans fil</b> ) par défaut.
	<b>HP ePrint</b> : affiche le menu <b>Résumé des services Web</b> qui permet de consulter les détails de l'état ePrint, modifier les paramètres de ePrint, ou afficher l'adresse e-mail de l'imprimante. Pour plus d'informations, consultez la section <a href="#">HP ePrint</a> .
	<b>Wi-Fi Direct</b> : indique l'état, le nom et le mot de passe pour Wi-Fi Direct, et le nombre de périphériques connectés. Vous pouvez également modifier les paramètres et imprimer un guide. Pour plus d'informations, consultez la section <a href="#">Utilisation de Wi-Fi Direct</a> .
	<b>Encre</b> : affiche les niveaux d'encre estimés.
	<b>HP EcoSolutions</b> : affiche un écran qui permet de configurer certaines caractéristiques environnementales de l'imprimante.
	<b>Batterie</b> : indique le niveau de charge de la batterie si celle-ci est installée.

## Onglets des fonctions

Les onglets des fonctions se trouvent au bas de l'écran.

Onglet	Description
 (Raccourcis)	Accès aux raccourcis que vous avez créés.
<b>Copier</b>	Copier le document.
<b>Numérisation</b>	Numériser le document vers le courrier électronique, l'ordinateur ou le lecteur flash USB.
<b>Photo</b>	Imprimer des photos stockées sur un lecteur flash USB.
<b>Apps</b>	Accéder aux applications de votre imprimante.

## Utilisation de l'écran d'accueil

L'écran d'accueil s'affiche une fois que vous touchez  (**Accueil**).

Il offre un menu principal permettant d'accéder aux différentes fonctions proposées avec l'imprimante.

## Modification des paramètres de l'imprimante

Utilisez le panneau de commande de l'imprimante pour changer le mode et les paramètres de l'imprimante, imprimer des rapports, ou obtenir de l'aide relative à l'imprimante.

 **ASTUCE :** Si l'imprimante est reliée à un ordinateur, vous pouvez également modifier ses paramètres à l'aide des outils de gestion de l'imprimante dans le logiciel.

Pour plus d'informations sur ces outils, voir [Outils de gestion de l'imprimante](#).

### Pour modifier les paramètres de l'imprimante

Pour changer les paramètres de l'imprimante ou imprimer des rapports, utilisez les options disponibles dans le menu **Configuration**.

1. Sur le panneau de commande de l'imprimante, touchez ou glissez vers le bas l'onglet en haut de l'écran pour ouvrir le Tableau de bord, puis touchez  (**Configuration**).
2. Touchez les flèches pour faire défiler les écrans.
3. Touchez les éléments de l'écran pour choisir des options.

 **ASTUCE :** Touchez  (**Accueil**) pour retourner à l'écran d'accueil.

## Tableau de bord

Le tableau de bord du panneau de commande permet d'accéder aux icônes de l'écran, de contrôler l'état de l'imprimante ou de surveiller et de gérer les tâches en cours ou programmées.

Sur le panneau de commande de l'imprimante, touchez ou glissez vers le bas l'onglet  en haut de l'écran pour ouvrir le Tableau de bord.

## Utilisation des raccourcis

Les raccourcis sur le panneau de commande de l'imprimante permettent de créer un ensemble de tâches fréquentes à partir de toutes les fonctions disponibles dans les dossiers des fonctions.

Une fois les raccourcis créés, vous pouvez y accéder via l'écran d'accueil ou l'onglet **Raccourcis**.

### Pour créer un raccourci

1. Choisissez l'un des onglets de fonction.
2. Touchez et maintenez l'icône voulue jusqu'à ce qu'un message s'affiche et vous demande de faire glisser l'icône vers le bas de l'écran du panneau de commande pour créer un raccourci.
3. Faites glisser l'icône jusqu'à la zone inférieure de l'écran du panneau de commande.
4. Une fois l'icône déposée, le raccourci est créé.
5. Touchez  (**Raccourcis**) pour vérifier que le raccourci fonctionne.

### Pour supprimer un raccourci

1. Touchez  (**Raccourcis**).
2. Touchez et maintenez l'icône voulue jusqu'à ce qu'un message s'affiche et vous demande de faire glisser l'icône vers le bas de l'écran du panneau de commande pour supprimer un raccourci.

3. Faites glisser l'icône jusqu'à la zone inférieure de l'écran du panneau de commande.
4. Une fois l'icône déposée, le raccourci est supprimé.
5. Vérifiez que le raccourci est supprimé.

## Principes de base relatifs au papier

L'imprimante est conçue pour accepter la plupart des types de papier bureautiques. Il est conseillé de tester plusieurs types de papier d'impression avant d'en acheter de grandes quantités. Pour obtenir une qualité d'impression maximale, utilisez du papier HP. Rendez-vous sur le site HP à l'adresse [www.hp.com](http://www.hp.com) pour plus d'informations sur le papier HP.



HP recommande l'utilisation de papiers ordinaires dotés du logo ColorLok pour l'impression des documents de tous les jours. Tous les papiers dotés du logo ColorLok sont testés de manière indépendante pour répondre aux normes de fiabilité et de qualité d'impression de manière à produire des documents aux tracés nets, aux couleurs vives, aux noirs plus intenses et au séchage plus rapide que les papiers ordinaires de qualité inférieure. Les papiers munis du logo ColorLok, disponibles dans une grande diversité de grammages et de formats, peuvent être obtenus auprès de la plupart des fabricants de papier.

Cette section contient les rubriques suivantes :

- [Papiers recommandés pour l'impression](#)
- [Commande de consommables papier HP](#)
- [Conseils pour la sélection et l'utilisation du papier](#)

## Papiers recommandés pour l'impression

Pour obtenir une qualité d'impression optimale, il est recommandé d'utiliser des papiers HP conçus spécialement pour le type de projet de votre impression.

Selon votre pays/région, certains de ces papiers peuvent ne pas être disponibles.

### Documents professionnels

- **Papier mat pour présentations HP Premium 120 g ou Papier HP professionnel mat 120 g**

Ce papier à fort grammage et à couchage mat sur les deux faces sont parfaits pour les présentations, projets, rapports et lettres d'information. Leur fort grammage donne aux impressions un aspect très convaincant.

- **Papier brillant HP pour brochures (180 g) ou Papier brillant professionnel HP (180 g)**

Ces papiers présentent une couche brillante sur les deux faces pour une utilisation recto verso. Ils conviennent parfaitement pour les reproductions de qualité quasi-photographique, les graphismes professionnels présentés en couverture de rapports, les présentations spéciales, les brochures, les dépliants publicitaires et les calendriers.

- **Papier mat HP pour brochures (180 g) ou Papier mat professionnel HP (180 g)**

Ces papiers présentent une couche mate sur les deux faces pour une utilisation recto verso. Ce papier convient parfaitement pour les reproductions de qualité photographique, les graphiques professionnels présentés en couverture de rapports, les présentations spéciales, les brochures, les dépliants publicitaires et les calendriers.

## Impression quotidienne

Tous les papiers pouvant être utilisés pour imprimer au quotidien intègrent la technologie ColorLok qui réduit le nombre de stries et qui produit des noirs plus francs et des couleurs plus vives.

- **Papier jet d'encre HP Bright White**

Le Papier jet d'encre HP Bright White produit des couleurs contrastées et un texte très net. Il est suffisamment opaque pour permettre une impression couleur recto verso sans transparence, ce qui le rend idéal pour les bulletins d'informations, les rapports et les prospectus.

- **Papier d'impression HP**

Le Papier d'impression HP est un papier multifonction de haute qualité. Il produit des documents dont l'aspect et la texture sont plus substantiels que les documents imprimés sur du papier multi-usage standard. Ce papier est exempt d'acide afin de mieux préserver la longévité des documents.

- **Papier HP Office**

Le Papier HP Office est un papier multifonction de haute qualité. Il convient parfaitement aux copies, brouillons, mémos et autres documents quotidiens. Ce papier est exempt d'acide afin de mieux préserver la longévité des documents.

## Impression photo

- **Papier photo HP Premium Plus**

Le papier photo HP Premium Plus est le papier photo HP offrant la meilleure qualité pour vos photos. Grâce à ce papier, vous pouvez imprimer des magnifiques photos à séchage rapide pour que vous puissiez les partager dès qu'elles sont imprimées. L'imprimante prend en charge plusieurs formats, dont les formats A4, 8,5 x 11 pouces, 4 x 6 pouces (10 x 15 cm) et 5 x 7 pouces (13 x 18 cm), ainsi qu'en deux finitions : brillant ou glacé lisse (satin mat). C'est idéal pour cadrer, afficher ou laisser libre cours à vos meilleures photos et projets photographiques particuliers. Le papier HP Premium Plus Photo offre des résultats exceptionnels de qualité et de résistance professionnelle.

- **papier photo HP Advanced**

Ce papier photo brillants offre un séchage instantané facilitant les manipulations sans taches. Ce papier résiste à l'eau, aux traînées d'encre, aux traces de doigts et à l'humidité. Vos impressions auront un aspect et une texture comparables à ceux qu'offrent les laboratoires de développement. Ces papiers sont disponibles en plusieurs formats, dont le format A4, 21,5 x 27,9 cm (8,5 x 11 pouces), 10 x 15 cm (4 x 6 pouces) et 13 x 18 cm (5 x 7 pouces). Ce papier est exempt d'acide afin de mieux préserver la longévité des documents.

- **Papier photo HP Everyday**

Imprimez des clichés couleur au quotidien à un prix modique en utilisant du papier conçu à cet effet. Ce papier photo à un prix abordable sèche rapidement pour une manipulation facile. Obtenez des images claires et nettes avec ce papier sur toute imprimante jet d'encre. Il est disponible en finition brillante en plusieurs formats, dont le format A4, 8,5 x 11 pouces, 5 x 7 pouces et 4 x 6 pouces 10 x 15 cm. Ce papier est exempt d'acide afin de mieux préserver la longévité des documents.

- **papier Hagaki (pour le Japon)**

Imprimez des clichés couleur au quotidien à un prix modique en utilisant du papier conçu à cet effet. Ce papier photo à un prix abordable sèche rapidement pour une manipulation facile. Obtenez des images claires et nettes avec ce papier sur toute imprimante jet d'encre.



## Commande de consommables papier HP

L'imprimante est conçue pour accepter la plupart des types de papier bureautiques. Pour obtenir une qualité d'impression maximale, utilisez du papier HP.

Pour commander du papier et d'autres consommables HP, accédez à [www.hp.com](http://www.hp.com). Actuellement, certaines parties du site Web HP sont uniquement disponibles en anglais.

HP recommande l'utilisation de papiers ordinaires dotés du logo ColorLok pour l'impression des documents de tous les jours. Tous les papiers dotés du logo ColorLok sont testés de manière indépendante pour répondre aux normes élevées de fiabilité et de qualité d'impression de manière à produire des documents aux tracés nets, aux couleurs vives, aux noirs plus intenses et au séchage plus rapide que les papiers ordinaires de qualité inférieure. Les papiers munis du logo ColorLok, disponibles dans une grande diversité de grammages et de formats, peuvent être obtenus auprès de la plupart des fabricants de papier.

## Conseils pour la sélection et l'utilisation du papier

Pour obtenir les meilleurs résultats, veuillez suivre les conseils ci-après :

- Ne chargez qu'un seul type de papier à la fois dans le bac d'entrée.
- Vérifiez que le papier est correctement chargé.
- Veillez à ne pas surcharger le bac d'alimentation.
- Pour éviter les bourrages, une qualité d'impression médiocre ou d'autres problèmes d'impression, évitez de charger le papier suivant dans le bac d'entrée :
  - Formulaires en plusieurs parties
  - Supports endommagés, ondulés ou froissés
  - Supports présentant des perforations ou des découpes
  - Supports à gros grains ou gaufrés ou qui n'absorbent pas bien l'encre
  - Supports trop fins ou qui se déforment facilement
  - Supports contenant des agrafes ou des trombones

## Chargement du papier

Lors du chargement du papier, assurez-vous de correctement le charger dans le bac d'entrée, réglez les guides de largeur de sorte qu'ils soient en contact avec les bords du papier et vérifiez que l'imprimante détecte le format de papier approprié. Si le format de papier détecté est incorrect ou si le type de papier doit être ajusté, changez les paramètres du papier dans le panneau de commande de l'imprimante. Pour activer ou désactiver la fonction de détection automatique du format de papier, consultez la section [Détection automatique du format de papier](#).

- Si la fonction de détection automatique du format de papier est désactivée ou si elle ne fonctionne pas correctement, changez le paramètre du format de papier dans le panneau de commande de l'imprimante.
- Si la fonction de détection automatique du format de papier est activée, réglez les guides de largeur de sorte qu'ils touchent le bord du papier afin que l'imprimante puisse détecter la largeur du papier.

- Si un message indique qu'un format de papier inconnu a été détecté, suivez les instructions affichées sur l'écran du panneau de commande de l'imprimante pour régler les guides de largeur et/ou changer le format du papier.
- Si vous chargez un format de papier personnalisé, réglez les guides de largeur à la largeur la plus proche de la largeur personnalisée pour que l'imprimante puisse la détecter. Si nécessaire, changez le format de papier dans le panneau de commande de l'imprimante.

### Pour charger du papier de format standard

1. Soulevez le bac d'entrée.
2. Faites glisser les guides de largeur du papier le plus possible.

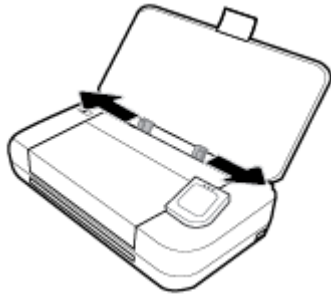

3. Insérez le papier côté imprimé vers le haut et faites glisser les guides de largeur de papier pour qu'ils se calent contre le papier chargé.

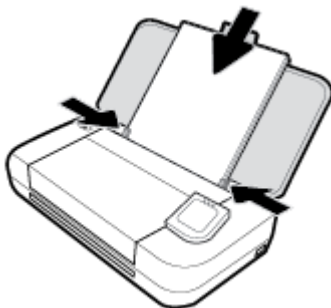

N'utilisez pas le papier illustré dans le graphique ci-dessous.

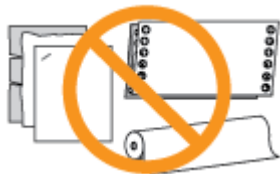

#### REMARQUE :

- Ne chargez pas de papier pendant que l'imprimante est en cours d'impression.
- Après l'insertion du papier, ajustez les guides de largeur du papier pour que l'imprimante puisse détecter la largeur du papier.

### Pour charger des enveloppes

1. Soulevez le bac d'entrée.

2. Faites glisser les guides de largeur du papier le plus possible.

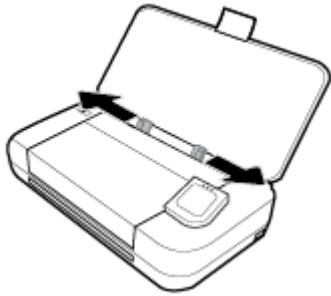

3. Insérez l'enveloppe côté à imprimer vers le haut et le bord long sur la gauche ou le bord court en haut.

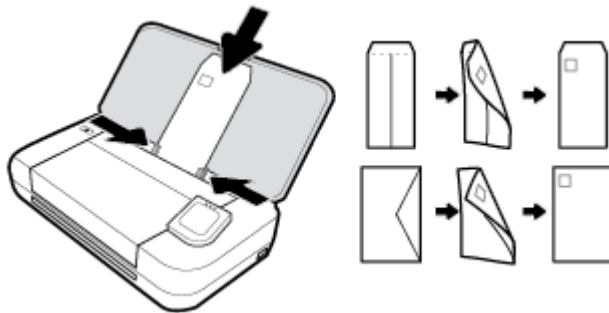

#### REMARQUE :

- Ne chargez pas d'enveloppes pendant que l'imprimante est en cours d'impression.
- Après l'insertion du papier, ajustez les guides de largeur du papier pour que l'imprimante puisse détecter la largeur du papier.

4. Faites glisser les guides de réglage de la largeur du papier pour qu'ils soient bien calés contre les bords de l'enveloppe.

### Pour charger des cartes et du papier photo

1. Soulevez le bac d'entrée.
2. Faites glisser les guides de largeur du papier le plus possible.



3. Insérez le papier côté imprimé vers le haut et faites glisser les guides de largeur de papier pour qu'ils se calent contre le papier chargé.

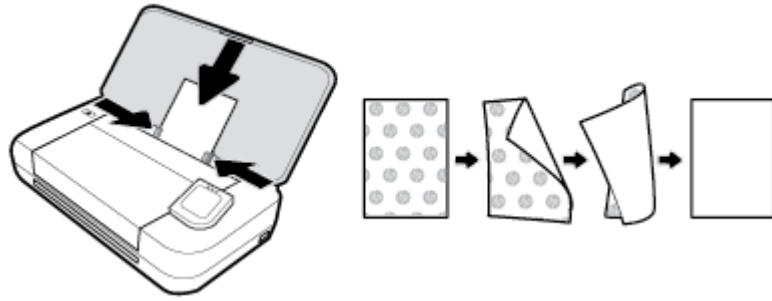

 **REMARQUE :**

- Ne chargez pas de papier pendant que l'imprimante est en cours d'impression.
- Après l'insertion du papier, ajustez les guides de largeur du papier pour que l'imprimante puisse détecter la largeur du papier.

## Chargement d'un original dans le bac d'alimentation automatique

Vous pouvez copier ou numériser un document en le plaçant dans le bac d'alimentation automatique.

### Charger un original dans le bac d'alimentation

1. Soulevez le bac d'entrée, puis ouvrez le bac d'alimentation de document.
2. Chargez votre original, face imprimée orientée vers le bas, dans le bac d'alimentation.
  - a. Si vous chargez un original imprimé en orientation Portrait, placez les pages de telle sorte que le bord supérieur du document soit introduit en premier. Si vous chargez un original imprimé en orientation Paysage, placez les pages de telle sorte que le bord gauche du document soit introduit en premier.
  - b. Faites glisser le papier dans le chargeur de documents jusqu'à ce qu'un signal sonore retentisse ou qu'un message s'affiche sur l'écran indiquant que le périphérique a détecté les pages que vous avez chargées.

 **ASTUCE :**

- Pour une aide supplémentaire au chargement des originaux dans le bac d'alimentation automatique, reportez-vous aux guides gravés sur le bac d'alimentation des documents.
- Si vous chargez des supports de plus grand format, tirez l'extension du bac d'alimentation des documents.



3. Faites glisser les guides papier jusqu'à ce qu'ils touchent les bords gauche et droit du papier.

## Détection automatique du format de papier

Lorsque cette fonction est activée, l'imprimante peut détecter automatiquement la largeur du papier chargé si vous réglez les guides de largeur à la largeur du papier.

### Pour activer ou désactiver la fonction de détection automatique du format de papier

1. Sur le panneau de commande de l'imprimante, touchez ou glissez vers le bas l'onglet en haut de l'écran pour ouvrir le Tableau de bord, puis touchez  (**Configurer**).
2. Touchez **Préférences**.
3. Faites défiler l'écran de façon à afficher **Détection automatique du format de papier**, puis sélectionnez **Activer** ou **Désactiver**.

## Mise à jour de l'imprimante

Si l'imprimante est connectée à un réseau et les services Web ont été activés, l'imprimante recherche automatiquement par défaut des mises à jour.

### Mise à jour de l'imprimante à partir de son panneau de commande

1. Sur le panneau de commande de l'imprimante, touchez  (**Accueil**) pour afficher l'écran d'accueil.
2. Sélectionnez **Configurer**, **Config. services Web**, puis touchez **Mise à jour de l'imprimante**.

### Mise à jour de l'imprimante à l'aide du serveur Web intégré

1. Ouvrez le serveur Web intégré (EWS).  
Pour plus d'informations, consultez [Serveur Web intégré](#).
2. Cliquez sur l'onglet **Outils**.
3. Dans la section **Mises à jour de l'imprimante**, cliquez sur **Mises à jour du micrologiciel** et suivez les instructions à l'écran.



#### REMARQUE :

- Si une mise à jour de l'imprimante est disponible, l'imprimante télécharge et installe la mise à jour, puis redémarre.
- Si le système vous invite à configurer les paramètres de proxy et si votre réseau utilise des paramètres de proxy, suivez les instructions à l'écran pour configurer un serveur proxy. Si vous ne disposez pas des détails, contactez l'administrateur réseau ou la personne responsable de la configuration du réseau sans fil.

## Utilisation de la batterie de l'imprimante

Certains modèles d'imprimante sont livrés avec une batterie lithium-ion rechargeable, qui peut être installée à l'arrière de l'imprimante. Pour visualiser son emplacement, consultez la section [Vue arrière](#).



#### REMARQUE :

- La batterie est également vendue sous forme d'accessoire optionnel.
- Pour effectuer des achats, contactez votre revendeur local ou le bureau de vente HP, ou visitez [store.hp.com](http://store.hp.com).

## Installation ou remplacement de la batterie

### Pour installer ou remplacer la batterie

1. Mettez l'imprimante hors tension, puis débranchez le cordon d'alimentation.
2. Si le panneau de commande de l'imprimante est soulevé, appuyez dessus et fermez le couvercle supérieur de l'imprimante. Pour plus d'informations sur les pièces de l'imprimante, reportez-vous à la section [Présentation des composants de l'imprimante](#) :
3. Retirez le couvercle de la batterie depuis l'arrière de l'imprimante.



4. Si vous procédez au remplacement de la batterie, retirez la batterie usagée en soulevant le loquet et en dégageant la batterie.

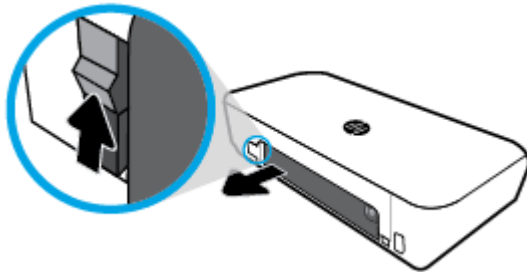

5. Insérez la batterie dans le logement prévu à cet effet.  
Le bouton d'état de la batterie se trouve dans le coin supérieur droit de celle-ci.

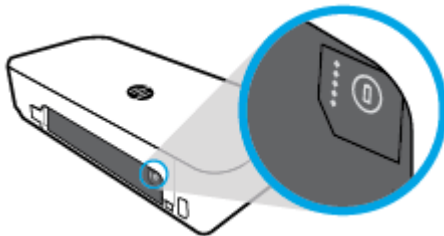

6. Remettez en place le couvercle de la batterie.  
Pour vérifier l'état de la batterie, consultez la section [Vérification de l'état de la batterie](#).



## Vérification de l'état de la batterie

### Pour vérifier l'état de la batterie à partir de la batterie

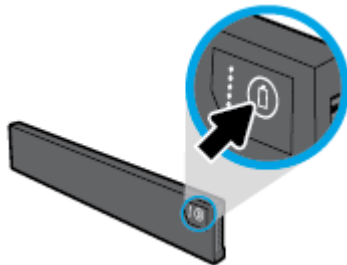

- ▲ Appuyez sur le bouton d'état de la batterie sur la batterie.







- 💡 **ASTUCE :** Si la batterie est installée dans l'imprimante, appuyez sur le bouton similaire sur le couvercle de la batterie.





### Pour vérifier l'état de la batterie à partir du panneau de commande de l'imprimante

- ▲ Touchez  (**Accueil**) pour afficher l'écran d'accueil, puis touchez  (**Batterie**).

### État de la batterie

Voyants d'état de la batterie	Nombre de voyants	Couleur des voyants	Niveau de batterie
	5	Blanc (Fixe)	80 à 100 %
	4	Blanc (Fixe)	60 à 79 %
	3	Blanc (Fixe)	40 à 59 %
	2	Blanc (Fixe)	20 à 39 %

Voyants d'état de la batterie	Nombre de voyants	Couleur des voyants	Niveau de batterie
	1	Blanc (Fixe)	11 à 19 %
	1	Blanc (Clignotant)	1 à 10 % <b>AVERTISSEMENT :</b> Lorsque le niveau de la batterie atteint un niveau très bas, l'imprimante s'éteint automatiquement après un délai de 30 secondes.
	Éteint	Sans objet	La batterie ne peut pas être détectée, est endommagée, altérée ou ne peut pas être chargée pour une raison quelconque.

## Chargement de la batterie

La batterie installée dans l'imprimante est chargée lorsque l'imprimante est connectée à une alimentation électrique à l'aide d'un cordon d'alimentation.

Un délai pouvant atteindre jusqu'à 2,5 heures est nécessaire pour recharger une batterie raccordée à une alimentation électrique. Si l'alimentation électrique est coupée et l'imprimante hors tension, la batterie peut également être chargée lorsque le port USB situé à l'arrière de l'imprimante est connecté au port USB de charge d'un autre appareil. Le port USB de charge doit fournir une alimentation minimum de 1 ampère.

Par exemple :

- port USB de charge d'un ordinateur portable (identifié par un symbole d'éclair situé à côté du port hôte)
- chargeur USB raccordé à une prise murale (il peut s'agir d'un chargeur universel ou pour téléphones portables ou tablettes)
- chargeur USB raccordé au port d'alimentation d'un véhicule (il peut s'agir d'un chargeur universel ou pour téléphones portables ou tablettes)

## Stockage de la batterie

### **AVERTISSEMENT !**

- Pour éviter de potentiels problèmes de sécurité, utilisez uniquement la batterie fournie avec l'imprimante ou celle achetée sous forme d'accessoire auprès de HP.
- Pour effectuer des achats, contactez votre revendeur local ou le bureau de vente HP, ou rendez-vous sur [store.hp.com](https://store.hp.com).

### **ATTENTION :**

- Pour éviter que la batterie ne se détériore, évitez de l'exposer à des températures élevées pendant de longues périodes.
- Si l'imprimante n'est pas utilisée et si elle doit être débranchée de toute alimentation externe pendant plus de deux semaines, retirez la batterie de l'imprimante et stockez-la séparément.
- Pour prolonger la durée de charge d'une batterie non utilisée, placez-la dans un endroit frais et sec.



## Mise au rebut d'une batterie usagée

**⚠ AVERTISSEMENT !** Pour réduire les risques d'incendie ou de brûlures, vous ne devez pas démonter, écraser ou perforer la batterie. Ne créez pas un court-circuit avec les contacts externes de la batterie. Ne jetez pas la batterie dans le feu ou dans l'eau. Évitez d'exposer la batterie à des températures supérieures à 60°C.

## Ouvrez le logiciel d'impression HP (Windows)

Après avoir installé le logiciel de l'imprimante HP, effectuez l'une des opérations suivantes en fonction de votre système d'exploitation.

- **Windows 10** : Sur le bureau de l'ordinateur, cliquez sur le bouton Démarrer, puis sur **Toutes les applications**, sélectionnez **HP**, puis sélectionnez l'icône avec le nom de l'imprimante.
- **Windows 8.1** : Cliquez sur la flèche située en bas à gauche de l'écran **Démarrer**, puis sélectionnez l'icône portant le nom de l'imprimante.
- **Windows 8** : Sur l'écran **Démarrer**, cliquez avec le bouton droit de la souris sur une zone vide de l'écran, cliquez sur **Toutes les applications** sur la barre des applications, puis cliquez sur l'icône portant le nom de l'imprimante.
- **Windows 7, Windows Vista et Windows XP** : Sur le bureau de l'ordinateur, cliquez sur le bouton Démarrer, sélectionnez **Tous les programmes**, sélectionnez **HP**, sélectionnez le dossier pour l'imprimante, puis sélectionnez l'icône avec le nom de l'imprimante.

## Mise hors tension de l'imprimante

Mettez l'imprimante hors tension en appuyant sur le bouton  (**Alimentation**) situé sur l'imprimante.

Attendez que le voyant d'alimentation s'éteigne avant de débrancher le cordon d'alimentation ou de mettre hors tension une multiprise. Toute autre méthode de mise hors tension de l'imprimante est incorrecte.

**⚠ ATTENTION :** Si vous éteignez incorrectement l'imprimante, le chariot d'impression risque de ne pas revenir en position normale, ce qui peut entraîner des problèmes au niveau des cartouches ou de la qualité d'impression.

# 3 Impression

Avec cette imprimante, vous pouvez imprimer différents supports, tels que des documents, des brochures, des photos et des enveloppes depuis un ordinateur, une clé USB ou un appareil mobile (smartphone ou tablette).

Pour imprimer des documents et des photos depuis un appareil mobile (tel qu'un smartphone ou une tablette), visitez le site Internet HP Mobile Printing à l'adresse [www.hp.com/go/mobileprinting](http://www.hp.com/go/mobileprinting). Si la version locale de ce site Web n'est pas disponible dans votre pays/région ou dans votre langue, il est possible que vous soyez redirigé vers le site HP Mobile Printing d'un(e) autre pays/région ou dans une autre langue.

 **REMARQUE :** La plupart des paramètres d'impression sont automatiquement gérés par l'application logicielle. Ne les modifiez manuellement que lorsque vous changez la qualité d'impression, que vous imprimez sur des types de papiers spécifiques ou que vous utilisez des fonctions spéciales.

 **ASTUCE :** Cette imprimante inclut **HP ePrint**, un service gratuit de HP qui vous permet d'imprimer à tout moment des documents sur votre imprimante HP ePrint, depuis n'importe quel lieu, sans aucun logiciel ou pilote d'imprimante supplémentaire. Pour plus d'informations, consultez la section [HP ePrint](#).

- [Impression de documents](#)
- [Impression de brochures](#)
- [Impression d'enveloppes](#)
- [Impression de photos](#)
- [Impression sur papiers spéciaux ou de format personnalisé](#)
- [Impression recto verso \(manuelle\)](#)
- [Imprimer depuis des appareils mobiles](#)
- [Conseils pour réussir vos impressions](#)

## Impression de documents

### Impression de documents (Windows)

1. Chargez du papier dans le bac d'entrée. Pour plus d'informations, consultez [Chargement du papier](#).
2. Dans le logiciel, sélectionnez **Imprimer**.
3. Vérifiez que votre imprimante est sélectionnée.
4. Pour modifier les paramètres, cliquez sur le bouton qui ouvre la boîte de dialogue **Préférences**.

En fonction de l'application, ce bouton peut être intitulé **Propriétés**, **Options**, **Configuration de l'imprimante**, **Imprimante** ou **Préférences**.

 **REMARQUE :** Pour configurer les paramètres d'impression de toutes les tâches d'impression, effectuez les changements dans le logiciel HP fourni avec l'imprimante. Pour plus d'informations sur le logiciel HP, voir [Outils de gestion de l'imprimante](#).

5. Dans l'onglet **Raccourci d'impression**, sélectionnez un type de papier dans le menu déroulant **Type de papier**.

Pour modifier les autres paramètres d'impression, cliquez sur les autres onglets.

Pour plus de conseils d'impression, consultez [Conseils pour réussir vos impressions](#).



---

**REMARQUE :** Si vous modifiez le format de papier, assurez-vous d'avoir chargé le papier approprié dans le bac d'alimentation.

---

6. Cliquez sur **OK** pour confirmer les configurations. La fenêtre **Préférences** se referme.
7. Cliquez sur **Imprimer** ou sur **OK** pour commencer l'impression.

### Impression de documents (OS X)

1. Dans le menu **Fichier** de votre application logicielle, sélectionnez **Imprimer**.
2. Vérifiez que votre imprimante est sélectionnée.
3. Définition des options d'impression.

Si vous ne voyez aucune option dans la boîte de dialogue Imprimer, cliquez **Afficher les détails**.

- Sélectionnez le format de papier approprié dans le menu en incrustation **Format de papier**.



---

**REMARQUE :** Si vous modifiez le format de papier, veillez à charger le papier approprié.

---

- Sélectionnez l'orientation du papier.
  - Entrez le pourcentage de mise à l'échelle.
4. Cliquez sur **Imprimer**.

## Impression de brochures

### Pour imprimer des brochures (Windows)

1. Chargez du papier dans le bac d'entrée. Pour plus d'informations, consultez [Chargement du papier](#).
2. Dans le logiciel, sélectionnez **Imprimer**.
3. Vérifiez que votre imprimante est sélectionnée.
4. Pour modifier les paramètres, cliquez sur le bouton qui ouvre la boîte de dialogue **Préférences**.

En fonction de l'application, ce bouton peut être intitulé **Propriétés**, **Options**, **Configuration de l'imprimante**, **Imprimante** ou **Préférences**.



---

**REMARQUE :** Pour configurer les paramètres d'impression de toutes les tâches d'impression, effectuez les changements dans le logiciel HP fourni avec l'imprimante. Pour plus d'informations sur le logiciel HP, voir [Outils de gestion de l'imprimante](#).

---

5. Dans l'onglet **Raccourci d'impression**, sélectionnez un type de brochure dans le menu déroulant **Type de papier**.

Pour modifier les autres paramètres d'impression, cliquez sur les autres onglets.

Pour plus de conseils d'impression, consultez [Conseils pour réussir vos impressions](#).



---

**REMARQUE :** Si vous modifiez le format de papier, assurez-vous d'avoir chargé le papier approprié dans le bac d'alimentation.

---

6. Cliquez sur **OK** pour confirmer les configurations. La fenêtre **Préférences** se referme.
7. Cliquez sur **Imprimer** ou sur **OK** pour commencer l'impression.

### Pour imprimer des brochures (OS X)

1. Dans le menu **Fichier** de votre application logicielle, sélectionnez **Imprimer**.
2. Vérifiez que votre imprimante est sélectionnée.
3. Définition des options d'impression.

Si vous ne voyez aucune option dans la boîte de dialogue Imprimer, cliquez **Afficher les détails**.

- a. Sélectionnez le format de papier approprié dans le menu en incrustation **Format de papier**.



**REMARQUE :** Si vous modifiez le format de papier, veillez à charger le papier approprié.

- b. Dans le menu déroulant, sélectionnez **Type/qualité du papier**, puis l'option qui offre la meilleure qualité ou la meilleure résolution (dpi).
4. Cliquez sur **Imprimer**.

## Impression d'enveloppes

Évitez les enveloppes ayant les caractéristiques suivantes :

- Finition extrêmement lisse
- Enveloppes autocollantes, à agrafes ou à fenêtres
- Bords épais, irréguliers ou recourbés
- Zones froissées, usées ou ayant subi une autre détérioration

Assurez-vous que les plis des enveloppes que vous chargez dans l'imprimante sont correctement aplatis.



**REMARQUE :** Pour plus d'informations concernant l'impression sur des enveloppes, consultez la documentation fournie avec le logiciel utilisé.

### Pour imprimer des enveloppes (Windows)

1. Rechargez les enveloppes dans le bac d'alimentation. Pour plus d'informations, consultez la section [Chargement du papier](#).
2. Dans le logiciel, sélectionnez **Imprimer**.
3. Vérifiez que votre imprimante est sélectionnée.
4. Pour modifier les paramètres, cliquez sur le bouton qui ouvre la boîte de dialogue **Préférences**.

En fonction de l'application, ce bouton peut être intitulé **Propriétés**, **Options**, **Configuration de l'imprimante**, **Imprimante** ou **Préférences**.



**REMARQUE :** Pour configurer les paramètres d'impression de toutes les tâches d'impression, effectuez les changements dans le logiciel HP fourni avec l'imprimante. Pour plus d'informations sur le logiciel HP, voir [Outils de gestion de l'imprimante](#).

5. Dans l'onglet **Mise en page**, sélectionnez **Paysage** à partir du menu déroulant **Orientation**.

Dans l'onglet **Mise en page** ou **Papier/qualité**, cliquez sur le bouton **Avancé**. Dans la zone **Papier/sortie**, sélectionnez un type d'enveloppe dans le menu déroulant **Format de papier**.

Pour modifier les autres paramètres d'impression, cliquez sur les autres onglets.

Pour plus de conseils d'impression, consultez [Conseils pour réussir vos impressions](#).



**REMARQUE :** Si vous modifiez le format de papier, assurez-vous d'avoir chargé le papier approprié dans le bac d'alimentation.

6. Cliquez sur **OK** pour confirmer les configurations. La fenêtre **Propriétés** se referme.
7. Cliquez sur **Imprimer** ou sur **OK** pour commencer l'impression.

### Pour imprimer des enveloppes (OS X)

1. Dans le menu **Fichier** de votre application logicielle, sélectionnez **Imprimer**.
2. Vérifiez que votre imprimante est sélectionnée.
3. Sélectionnez le format d'enveloppe approprié dans le menu en incrustation **Format de papier**.  
Si vous ne voyez aucune option dans la boîte de dialogue Imprimer, cliquez **Afficher les détails**.



**REMARQUE :** Si vous voulez modifier le **Format de papier**, assurez-vous d'avoir chargé le papier approprié.

4. Dans le menu contextuel, sélectionnez **Type/qualité de papier** et vérifiez que le paramètre correspondant au type de papier est défini sur **Papier ordinaire**.
5. Cliquez sur **Imprimer**.

## Impression de photos

Vous pouvez imprimer une photo depuis un ordinateur ou une clé USB.



**ATTENTION :** Ne retirez pas la clé USB du port USB de l'imprimante lorsque l'imprimante tente d'y accéder. Ceci peut endommager les fichiers sur la clé USB. Lorsque vous retirez la clé USB, vérifiez que le voyant du port USB ne clignote pas.



**REMARQUE :** L'imprimante ne prend pas en charge les clés USB chiffrées ou les clés formatées avec le système de fichiers NTFS.

Ne laissez pas de papier photo dans le bac d'entrée si vous ne l'utilisez pas. Il risquerait de gondoler, ce qui nuirait à la qualité des impressions. Le papier photo doit être plat pour permettre une bonne impression.



**ASTUCE :** Vous pouvez utiliser cette imprimante pour imprimer des documents et des photos sur votre périphérique mobile (comme un smartphone ou une tablette). Pour plus d'informations, visitez le site Web Impression mobile HP ( [www.hp.com/go/mobileprinting](http://www.hp.com/go/mobileprinting) ). Ce site Web peut être encore indisponible dans certaines langues.

### Imprimer une photo à partir de l'ordinateur (Windows)

1. Chargez du papier dans le bac d'entrée. Pour plus d'informations, consultez [Chargement du papier](#).
2. Dans le logiciel, sélectionnez **Imprimer**.
3. Vérifiez que votre imprimante est sélectionnée.
4. Pour modifier les paramètres, cliquez sur le bouton qui ouvre la boîte de dialogue **Préférences**.

En fonction de l'application, ce bouton peut être intitulé **Propriétés** , **Options** , **Configuration de l'imprimante** , **Imprimante** ou **Préférences** .

---

 **REMARQUE :** Pour configurer les paramètres d'impression de toutes les tâches d'impression, effectuez les changements dans le logiciel HP fourni avec l'imprimante. Pour plus d'informations sur le logiciel HP, voir [Outils de gestion de l'imprimante](#).

---

5. Sélectionnez les options appropriées dans l'onglet **Raccourcis d'impression**.  
Pour modifier les autres paramètres d'impression, cliquez sur les autres onglets.  
Pour plus de conseils d'impression, consultez [Conseils pour réussir vos impressions](#).
6. Cliquez sur **OK** pour confirmer les configurations. La fenêtre **Préférences** se ferme.
7. Cliquez sur **Imprimer** ou sur **OK** pour commencer l'impression.

---

 **REMARQUE :** Une fois l'impression terminée, retirez le papier photo non utilisé du bac d'alimentation. Stockez ce papier de manière à ce qu'il ne gondole pas, ce qui nuirait à la qualité des impressions.

---

### Imprimer une photo à partir de l'ordinateur (OS X)

1. Dans le menu **Fichier** de votre application logicielle, sélectionnez **Imprimer**.
2. Vérifiez que votre imprimante est sélectionnée.
3. Définition des options d'impression.  
Si vous ne voyez aucune option dans la boîte de dialogue Imprimer, cliquez **Afficher les détails**.
  - Sélectionnez le format de papier approprié dans le menu en incrustation **Format de papier**.

---

 **REMARQUE :** Si vous modifiez le format de papier, veillez à charger le papier approprié.

  - Sélectionnez l'orientation du papier.
4. Dans le menu contextuel, sélectionnez **Type de papier/Qualité**, puis sélectionnez les paramètres suivants :
  - **Type de papier** : type de papier photo approprié
  - **Qualité** : Sélectionnez l'option qui offre la meilleure qualité ou la meilleure résolution (dpi).
  - Cliquez sur le triangle d'information **Options couleur**, puis sélectionnez l'option **Retouche photo** appropriée.
    - **Désactivé** : aucune modification n'est apportée à l'image.
    - **Activé** : permet d'effectuer une mise au point automatique de l'image ; règle légèrement la netteté de l'image.
5. Sélectionnez les autres paramètres d'impression appropriés, puis cliquez sur **Imprimer**.

### Imprimer des photos stockées sur une clé USB

Vous pouvez imprimer une photo à partir d'un lecteur flash USB directement sans utiliser l'ordinateur.

---

 **REMARQUE :** Seuls les fichiers photo aux formats PNG, JPG et TIFF peuvent être imprimés. Tous les autres fichiers ne peuvent pas être imprimés.

---

1. Insérez le lecteur flash USB dans le port USB situé côté droit inférieur de l'imprimante.
2. Attendez que les fichiers et dossiers sur le pilote flash s'affichent sur l'écran du panneau de commande.
3. Choisissez la photo que vous souhaitez imprimer sur le panneau de commande et touchez **Continuer**.
4. Touchez la flèche vers le haut ou vers le bas pour indiquer le nombre de photos à imprimer.

5. Touchez **Terminé** et **Continuer** pour afficher un aperçu de la photo sélectionnée. Si vous souhaitez régler la mise en page ou le type de papier, touchez  (**Configurer**), puis votre sélection.
6. Touchez **Imprimer** pour lancer l'impression.

## Impression sur papiers spéciaux ou de format personnalisé

Si votre application prend en charge les papiers de format personnalisé, définissez d'abord le format du support dans l'application avant d'imprimer le document. Si ce n'est pas possible, réglez la taille dans le pilote de l'imprimante. Vous devez probablement reformater les documents existants pour les imprimer sur du papier de format personnalisé.

### Pour configurer une taille personnalisée (Windows)

1. En fonction de votre système d'exploitation, exécutez l'une des opérations suivantes :
  - **Windows 10** : Dans le menu **Démarrer** de Windows, cliquez sur **Toutes les applications**, sélectionnez **Système Windows**, puis cliquez sur **Périphériques**, sélectionnez **Périphériques et imprimantes** dans le menu **Paramètres associés**. Sélectionnez le nom de l'imprimante et **Propriétés du serveur d'impression**.
  - **Windows 8.1** et **Windows 8** : pointez sur ou touchez le coin supérieur droit de l'écran pour ouvrir la barre des applications, cliquez sur l'icône **Paramètres**, puis sur **Panneau de configuration** et enfin sur **Afficher les périphériques et les imprimantes**. Cliquez ou appuyez sur le nom de l'imprimante et sur **Propriétés du serveur d'impression**.
  - **Windows 7** : dans le menu **Démarrer** de Windows, cliquez sur **Périphériques et imprimantes**. Sélectionnez le nom de l'imprimante et **Propriétés du serveur d'impression**.
  - **Windows Vista** : dans le menu **Démarrer** de Windows, cliquez sur **Panneau de configuration**, puis sur **Imprimantes**. Cliquez avec le bouton droit de la souris dans une zone vierge de la fenêtre **Imprimantes** et sélectionnez **Propriétés du serveur**.
  - **Windows XP** : dans le menu **Démarrer** de Windows, cliquez sur **Panneau de configuration**, puis sur **Imprimantes et fax**. Dans le menu **Fichier**, cliquez sur **Propriétés du serveur**.
2. Cochez la case **Créer un nouveau formulaire**.
3. Saisissez le nom du papier au format personnalisé.
4. Saisissez les dimensions du format personnalisé dans la section **Description du formulaire (mesures)**.
5. Cliquez sur **Enregistrer le formulaire**, puis sur **Fermer**.

### Impression sur papiers spéciaux ou de format personnalisé (Windows)



**REMARQUE :** Avant d'imprimer sur du papier de format personnalisé, vous devez d'abord définir le format dans les Propriétés du serveur d'impression.

1. Chargez du papier dans le bac d'entrée. Pour plus d'informations, consultez [Chargement du papier](#).
2. Dans le logiciel, sélectionnez **Imprimer**.
3. Imprimer sur papiers spéciaux ou de format personnalisé
4. Cliquez sur le bouton qui ouvre la boîte de dialogue **Préférences**.

Selon l'application logicielle utilisée, ce bouton peut correspondre à **Propriétés**, **Options**, **Configuration d'imprimante**, **Propriétés d'imprimante**, **Imprimante** ou **Préférences**.

---

 **REMARQUE :** Pour configurer les paramètres d'impression de toutes les tâches d'impression, effectuez les changements dans le pilote logiciel HP fourni avec l'imprimante. Pour plus d'informations sur le logiciel HP, voir [Outils de gestion de l'imprimante](#).

---

5. Dans l'onglet **Mise en page** ou l'onglet **Papier/qualité**, cliquez sur le bouton **Avancé**.
6. Dans la zone **Papier/sortie**, sélectionnez le format personnalisé dans la liste déroulante **Format de papier**.

---

 **REMARQUE :** Si vous modifiez le format de papier, assurez-vous d'avoir chargé le papier approprié dans le bac d'alimentation.

---

7. Sélectionnez les autres paramètres d'impression appropriés, puis cliquez sur **OK**.
8. Cliquez sur **Imprimer** ou sur **OK** pour commencer l'impression.

### Impression sur papiers spéciaux ou de format personnalisé (OS X)

Avant d'imprimer sur du papier de format personnalisé, vous devez d'abord le configurer dans le logiciel HP.

1. Chargez le papier approprié dans le bac.
2. Créez le format de papier personnalisé.
  - a. Dans le logiciel à partir duquel vous souhaitez lancer l'impression, cliquez sur **Fichier**, puis sur **Imprimer**.
  - b. Vérifiez que votre imprimante est sélectionnée.
  - c. Cliquez sur **Gérer les formats personnalisés** dans le menu contextuel **Format du papier**.  
Si vous ne voyez aucune option dans la boîte de dialogue Imprimer, cliquez **Afficher les détails**.
  - d. Cliquez sur **+**, puis sélectionnez le nouvel élément dans la liste et tapez un nom pour la taille de papier personnalisée.
  - e. Entrez la hauteur et la largeur pour votre papier personnalisé.
  - f. Cliquez sur **Terminé** ou **OK**, puis sur **Enregistrer**.
3. Utilisez le format de papier personnalisé créé pour imprimer.
  - a. Dans le menu **Fichier** de votre application logicielle, cliquez sur **Imprimer**.
  - b. Vérifiez que votre imprimante est sélectionnée.
  - c. Choisissez le nom du format de papier personnalisé que vous avez créé dans le menu contextuel **Format de papier**.
  - d. Sélectionnez les autres paramètres d'impression appropriés, puis cliquez sur **Imprimer**.

## Impression recto verso (manuelle)

### Pour imprimer en recto verso (Windows)

1. Chargez du papier dans le bac d'entrée. Pour plus d'informations, consultez [Chargement du papier](#).
2. Dans le logiciel, sélectionnez **Imprimer**.
3. Vérifiez que votre imprimante est sélectionnée.



4. Pour modifier les paramètres, cliquez sur le bouton qui ouvre la boîte de dialogue **Préférences**.

En fonction de l'application, ce bouton peut être intitulé **Propriétés**, **Options**, **Configuration de l'imprimante**, **Imprimante** ou **Préférences**.



**REMARQUE :** Pour configurer les paramètres d'impression de toutes les tâches d'impression, effectuez les changements dans le logiciel HP fourni avec l'imprimante. Pour plus d'informations sur le logiciel HP, voir [Outils de gestion de l'imprimante](#).

5. Dans l'onglet **Mise en page**, sélectionnez **Retourner sur le bord long** ou **Retourner sur le bord court** dans la liste déroulante **Imprimer recto verso manuelle**.

Pour choisir un format de page, dans l'onglet **Mise en page** ou **Papier/Qualité**, cliquez sur le bouton **Avancé**, puis choisissez le format approprié dans la liste déroulante **Format de papier**.

Pour modifier les autres paramètres d'impression, cliquez sur les autres onglets.

Pour plus de conseils d'impression, consultez [Conseils pour réussir vos impressions](#).



**REMARQUE :** Si vous modifiez le format de papier, assurez-vous de charger le papier approprié dans le bac d'entrée, puis définissez le format de papier correspondant sur le panneau de commande de l'imprimante.

6. Cliquez sur **OK** pour confirmer les configurations. La fenêtre **Préférences** se ferme.
7. Cliquez sur **Imprimer** ou sur **OK** pour commencer l'impression.
8. Une fois qu'une face est imprimée, suivez les instructions à l'écran pour recharger le papier dans le bac d'entrée.
9. Cliquez sur **Continuer** parmi les instructions à l'écran pour imprimer l'autre face du papier.

### Pour imprimer en recto verso (OS X)





1. Dans le menu **Fichier** de votre application logicielle, sélectionnez **Imprimer**.
2. Dans la boîte de dialogue Imprimer, sélectionnez **Gestion du papier** dans le menu contextuel et définissez le paramètre **Ordre des pages** sur **Normal**.
3. Définissez **Pages à imprimer** sur **Impaires seulement**.
4. Cliquez sur **Imprimer**.
5. Une fois que toutes les pages impaires du document ont été imprimées, retirez le document du bac de sortie.
6. Rechargez le document de sorte que l'extrémité sortie de l'imprimante se trouve maintenant à l'entrée de celle-ci et en orientant la face blanche du document vers l'avant de l'imprimante.
7. Dans la boîte de dialogue Imprimer, revenez au menu contextuel **Gestion du papier** et définissez le paramètre d'ordre des pages sur **Normal** et les pages à imprimer sur **Paires uniquement**.
8. Cliquez sur **Imprimer**.

## Imprimer depuis des appareils mobiles

### Impression depuis des appareils mobiles

Vous pouvez imprimer des documents et des photos directement depuis vos appareils mobiles, y compris les appareils iOS, Android, Windows Mobile, Chromebook et Amazon Kindle.

## Imprimer depuis des appareils mobiles

1. Vérifiez que l'imprimante est connectée au même réseau que votre appareil mobile.
2. Activez la fonction d'impression sur votre appareil mobile :
  - **iOS** : utilisez l'option **Imprimer** du menu **Partager**. Aucune configuration n'est requise car iOS AirPrint est préinstallé.  
 **REMARQUE** : Sur les appareils qui utilisent iOS 4.2 ou une version ultérieure, AirPrint est préinstallé.
  - **Android** : téléchargez et activez le plug-in HP Print Service (pris en charge par la plupart des appareils Android) à partir de Google Play Store et activez-le sur votre appareil.  
 **REMARQUE** : Les appareils qui utilisent Android 4.4 ou une version ultérieure sont pris en charge par le plug-in HP Print Service. Les appareils qui utilisent Android 4.3 ou une version antérieure peuvent imprimer via l'application HP ePrint, disponible sur le Google Play Store.
  - **Windows Mobile** : appuyez sur **Imprimer** dans le menu **Périphérique**. Aucune configuration n'est requise car le logiciel est préinstallé.  
 **REMARQUE** : Si votre imprimante ne figure pas dans la liste, il est possible qu'une configuration de l'imprimante, que vous n'aurez plus à effectuer par la suite, soit nécessaire via l'assistant **Ajouter une imprimante**.
  - **Chromebook** : téléchargez et installez l'application **HP Print for Chrome** à partir du Chrome Web Store pour activer l'impression Wi-Fi et USB.
  - **Amazon Kindle Fire HD9 et HDX** : la première fois que vous sélectionnez **Imprimer** sur votre appareil, le plug-in HP Print Service est automatiquement téléchargé pour activer l'impression mobile.  
 **REMARQUE** : Pour des informations détaillées sur l'activation de l'impression sur les appareils mobiles, rendez-vous sur [www.hp.com/go/mobileprinting](http://www.hp.com/go/mobileprinting). Si la version locale de ce site Web n'est pas disponible dans votre pays/région ou dans votre langue, il est possible que vous soyez redirigé vers le site Web HP Mobile Printing d'un(e) autre pays/région ou dans une autre langue.
3. Assurez-vous d'avoir chargé le papier qui correspond aux paramètres de papier de l'imprimante (consultez la section [Chargement du papier](#) pour plus d'informations). Une définition précise du format de papier chargé renseigne votre appareil mobile sur le format d'impression.

## Accès aux fonctions de l'imprimante et aux informations de dépannage à partir des appareils mobiles

L'application HP All-in-One Printer Remote vous permet de configurer et d'utiliser votre imprimante HP pour imprimer, numériser, stocker et partager vos documents où que vous soyez. Elle permet également de connaître l'état de l'imprimante, d'effectuer des tâches de maintenance, de commander des consommables d'impression HP authentiques, d'identifier et corriger les erreurs d'impression et de fournir une assistance HP pour le dépannage.

HP All-in-One Printer Remote est pris en charge par les systèmes iOS, Android et Windows Mobile. Installez cette application à partir de l'App Store ou de Google Play Store pour améliorer les capacités de votre imprimante.

 **REMARQUE** : Il se peut que certaines fonctions ne soient pas disponibles sur tous les modèles d'imprimantes. De plus, actuellement, HP All-in-One Printer Remote peut être encore indisponible dans certaines langues. Pour plus d'informations, rendez-vous sur le site [www.hp.com/support](http://www.hp.com/support).

## Conseils pour réussir vos impressions

Les paramètres du logiciel sélectionnés dans le pilote d'impression s'appliquent uniquement à l'impression, et non à la copie ou à la numérisation.

Vous pouvez imprimer votre document recto verso. Pour plus d'informations, consultez [Impression recto verso \(manuelle\)](#).

### Conseils d'impression

- Si la qualité d'impression est inacceptable, voir [Problèmes d'impression](#) pour plus d'informations.
- Utilisez des cartouches d'origine HP.

Les cartouches d'origine HP sont conçues et testées avec les imprimantes et papiers HP pour obtenir facilement des résultats remarquables, jour après jour.



**REMARQUE :** HP ne peut pas garantir la qualité ou la fiabilité des consommables non HP. Les services ou réparations du produit requis suite à l'utilisation d'une encre de marque autre que HP ne sont pas couverts par la garantie.

Si vous pensez avoir acheté des cartouches d'origine HP, visitez le site [www.hp.com/go/anticounterfeit](http://www.hp.com/go/anticounterfeit).

- Installez correctement les cartouches d'encre noire et tricolore.  
Pour plus d'informations, voir [Remplacement des cartouches](#).
- Vérifiez les niveaux d'encre estimés dans les cartouches pour vous assurer qu'il y a suffisamment d'encre.  
Les avertissements et indicateurs de niveaux d'encre fournissent des estimations à des fins de planification uniquement.  
Pour plus d'informations, consultez la section [Vérification des niveaux d'encre estimés](#).
- Mettez toujours l'imprimante hors tension à l'aide du bouton  (**Marche/Arrêt**) pour permettre à l'imprimante de protéger les buses.

### Conseils de chargement du papier

Pour plus d'informations, reportez-vous à la section [Chargement du papier](#).

- Vérifiez que le papier est correctement chargé dans le bac d'entrée, puis réglez les guides de largeur du papier. Modifiez les paramètres de papier si le format de papier n'est pas correctement détecté.
- Chargez une pile de papier (et non une seule page). Tout le papier contenu dans la pile doit être de format et de type identiques afin d'éviter tout risque de bourrage.
- Chargez le papier avec la face à imprimer orientée vers le haut.
- Assurez-vous que le papier chargé dans le bac d'alimentation repose à plat et que les bords ne sont pas cornés ou déchirés.
- Ajustez le guide de largeur du bac d'alimentation pour qu'il se cale contre le papier chargé. Assurez-vous que les guides ne courbent pas le papier chargé dans le bac.

## Conseils relatifs aux paramètres de l'imprimante (Windows)

- Pour modifier les paramètres d'impression par défaut, cliquez sur **Imprimer et numériser**, puis sur **Définir les préférences** dans le logiciel de l'imprimante HP.

Ouvrez le logiciel de l'imprimante HP. Pour plus d'informations, consultez [Ouvrez le logiciel d'impression HP \(Windows\)](#).

- Pour sélectionner le nombre de pages à imprimer par feuille, sur l'onglet **Mise en page**, sélectionnez l'option appropriée dans la liste déroulante **Pages par feuille**.
- Si vous voulez modifier l'orientation de la page, configurez-la dans l'interface de votre application.
- Pour afficher plus de paramètres d'impression, sur l'onglet **Mise en page** ou **Papier/Qualité**, cliquez sur le bouton **Avancé** pour ouvrir la boîte de dialogue **Options avancées**.



**REMARQUE :** L'aperçu au niveau de l'onglet **Mise en page** ne peut pas refléter ce que vous sélectionnez dans les listes déroulantes **Mise en page des pages par feuillet**, **Livret** ou **Bordures des pages**.

- **Imprimer en niveaux de gris** : permet d'imprimer un document noir et blanc en utilisant uniquement de l'encre noire. Sélectionnez **Encre noire uniquement**, puis cliquez sur le bouton **OK**.
  - **Mise en page des pages par feuillet** : vous aide à indiquer l'ordre des pages si vous imprimez un document sur plus de deux pages par feuille.
  - **Impression sans bordures** : sélectionnez cette option pour imprimer des photos sans bordures. Certains types de papier ne prennent pas en charge cette fonction. Une icône d'alerte apparaîtra en regard de l'option si le type de papier sélectionné dans la liste déroulante **Support** ne la prend pas en charge.
  - **Technologies HP Real Life** : cette fonction lisse et affine les images et graphiques pour augmenter la qualité d'impression.
  - **Livret** : vous permet d'imprimer un document de plusieurs pages sous forme de livret. L'imprimante place deux pages sur chaque moitié d'une feuille qui peut être pliée en son milieu pour former un livret. Sélectionnez une méthode de pliage dans la liste déroulante, puis cliquez sur **OK**.
    - **Livret-ReliureGauche** : le côté de la reliure après pliage en livret apparaît sur la gauche. Sélectionnez cette option si vous avez l'habitude de lire de gauche à droite.
    - **Livret-ReliureDroite** : le côté de la reliure après pliage en livret apparaît sur la droite. Sélectionnez cette option si vous avez l'habitude de lire de droite à gauche.
  - **Bordures de page** : vous aide à ajouter des bordures aux pages si vous imprimez un document sur deux ou plusieurs pages par feuille.
- Vous pouvez utiliser un raccourci d'impression afin de passer moins de temps à la configuration de vos paramètres d'impression. Un raccourci d'impression stocke les valeurs de configuration qui sont appropriées à un type de tâche particulier, pour que vous puissiez définir toutes les options en un seul clic.

Pour l'utiliser, allez à l'onglet **Raccourcis d'impression**, sélectionnez un raccourci, puis cliquez sur **OK**.

Pour ajouter un nouveau raccourci d'impression, après avoir défini les paramètres, cliquez sur **Enregistrer sous** et entrez un nom. Cliquez ensuite sur **OK**.

Pour supprimer un raccourci d'impression, sélectionnez-le et cliquez sur **Supprimer**.



**REMARQUE :** Vous ne pouvez pas supprimer les raccourcis d'impression par défaut.

### Conseils relatifs aux paramètres de l'imprimante (OS X)

- Dans la boîte de dialogue Imprimer, utilisez le menu **Format du papier** pour sélectionner le format du papier chargé dans l'imprimante.
- Dans la boîte de dialogue Imprimer, sélectionnez le menu contextuel **Type/qualité du papier** et choisissez le type et la qualité du papier.

## 4 Copie et numérisation

Vous pouvez produire des copies en noir et blanc et en couleur de haute qualité sur divers types et formats de papier.



 **REMARQUE :** Pour gagner en qualité, procédez à une copie couleur en évitant l'exposition directe au soleil ou à la lumière intense.

- [Copier](#)
- [Numérisation](#)
- [Conseils pour réussir vos copies et numérisations](#)

### Copier

#### Pour copier des documents

1. Assurez-vous d'avoir chargé du papier dans le bac d'entrée. Pour plus d'informations, consultez [Chargement du papier](#).
2. Placez votre original, face imprimée orientée vers le bas, dans le bac d'alimentation. Pour plus d'informations, consultez [Chargement d'un original dans le bac d'alimentation automatique](#).
3. Sur le panneau de commande de l'imprimante, touchez **Copier**.
4. Sélectionnez **Document**.
5. Faites défiler vers la gauche ou vers la droite pour sélectionner le nombre de copies.

 **ASTUCE :** Pour enregistrer les paramètres comme paramètres par défaut en vue des prochaines tâches, à partir de l'écran du panneau de commande, touchez **Copier**,  (**Configurer**), puis **Enregistrer les paramètres actuels**.

6. Touchez **Démarrer Noir** ou **Démarrer Couleur** pour démarrer la tâche de copie.

#### Paramètres de copie

Vous pouvez personnaliser les tâches de copie à l'aide des différents paramètres disponibles sur le panneau de commande de l'imprimante.

Dans le menu **Copier**, touchez  (**Configurer**) et modifiez les paramètres souhaités.

- Redimensionner
- Format et type de papier
- Qualité
- + clair/foncé
- Améliorations
- Marge de reliure

- Enregistrer les paramètres actuels
- Restaurer valeurs d'usine

## Numérisation

Vous pouvez numériser des documents, des photos et d'autres types de papier, puis les envoyer vers une grande variété de destinations, telles qu'un ordinateur ou l'adresse e-mail d'un destinataire.

Lorsque vous numérisez des documents avec le logiciel d'impression HP, vous pouvez numériser dans un format qui peut être recherché et modifié.



**REMARQUE :** Certaines fonctions de numérisation sont disponibles uniquement après l'installation du logiciel HP.



**ASTUCE :** Si vous rencontrez des problèmes lors de la numérisation de documents, reportez-vous à la section [Problèmes de numérisation](#).

- [Numérisation vers un ordinateur](#)
- [Numérisation vers USB](#)
- [Numérisation vers la messagerie](#)
- [Numérisation de documents sous forme de texte modifiable](#)
- [Création d'un nouveau raccourci de numérisation \(Windows\)](#)
- [Modification des paramètres de numérisation \(Windows\)](#)

## Numérisation vers un ordinateur

Avant de numériser sur un ordinateur, assurez-vous d'avoir déjà installé le logiciel d'impression recommandé par HP. Votre imprimante et votre ordinateur doivent être reliés entre eux et allumés.

De plus, sur les ordinateurs Windows, le logiciel doit être en cours d'exécution avant la numérisation.

Vous pouvez utiliser le logiciel d'impression HP pour numériser des documents en texte modifiable. Pour plus d'informations, consultez [Numérisation de documents sous forme de texte modifiable](#).

### Pour numériser un original à partir du panneau de commande de l'imprimante

1. Chargez votre original, face imprimée orientée vers le bas, dans le bac d'alimentation.  
Pour plus d'informations, consultez [Chargement d'un original dans le bac d'alimentation automatique](#).
2. Appuyez sur **Numér.**, puis sélectionnez **Ordinateur**.
3. Touchez l'ordinateur vers lequel vous souhaitez numériser.
4. Sélectionnez le type de numérisation.
  - **Enregistrer au format PDF**
  - **Enregistrer au format JPEG**
  - **Enregistrer sous forme de texte modifiable (OCR)**
  - **Envoyer par courriel au format PDF**

- **Envoyer par courriel au format JPEG**
- **Numérisation quotidienne**

5. Touchez **Numériser** .

### Activation de la fonction Numériser vers un ordinateur (Windows)

Si l'imprimante est connectée à l'ordinateur à l'aide d'un câble USB, la numérisation vers un ordinateur est activée par défaut ; vous ne pouvez pas la désactiver.

Si vous utilisez une connexion réseau, suivez ces instructions si la fonction est désactivée et si vous souhaitez l'activer à nouveau.

1. Ouvrez le logiciel de l'imprimante HP. Pour plus d'informations, consultez [Ouvrez le logiciel d'impression HP \(Windows\)](#).
2. Consultez la section **Numériser**.
3. Sélectionnez **Gérer la numérisation vers l'ordinateur**.
4. Cliquez sur **Activer**.

### Activation de la fonction Numériser vers un ordinateur (OS X)

Cette fonction est activée par défaut. Suivez ces instructions si la fonction a été désactivée et si vous souhaitez l'activer à nouveau.

1. Ouvrez HP Utility.



**REMARQUE :** HP Utility est situé dans le dossier **HP** du dossier **Applications**.

2. Sous **Paramètres de numérisation**, cliquez sur **Numériser vers ordinateur**.
3. Assurez-vous que la fonction **Activer la numérisation vers l'ordinateur** est sélectionnée.

### Pour numériser un original à partir du logiciel d'impression HP (Windows)

1. Chargez votre original, face imprimée orientée vers le bas, dans le bac d'alimentation.  
Pour plus d'informations, consultez [Chargement d'un original dans le bac d'alimentation automatique](#).
2. Ouvrez le logiciel de l'imprimante HP. Pour plus d'informations, consultez la section [Ouvrez le logiciel d'impression HP \(Windows\)](#).
3. Dans la section **Numérisation**, cliquez sur **Numériser un document ou une photo**.
4. Sélectionnez le type de numérisation.
  - **Enregistrer au format PDF**
  - **Enregistrer au format JPEG**
  - **Enregistrer sous forme de texte modifiable (OCR)**
  - **Envoyer par courriel au format PDF**
  - **Envoyer par courriel au format JPEG**
  - **Numérisation quotidienne**





#### REMARQUE :

- L'écran d'accueil permet d'examiner et de modifier les paramètres de base. Cliquez sur le lien **Plus** dans l'angle supérieur droit de la boîte de dialogue Numériser pour examiner et modifier les paramètres détaillés.
- Pour plus d'informations, consultez la section [Modification des paramètres de numérisation \(Windows\)](#).
- Si l'option **Afficher l'afficheur après la numérisation** est sélectionnée, vous pouvez apporter des modifications à l'image numérisée dans l'écran d'aperçu.

5. Cliquez sur **Numériser**.
6. Sélectionnez l'option **Enregistrer** si vous souhaitez conserver l'application ouverte pour une autre numérisation ou sélectionnez **Fin** pour quitter l'application.

Après enregistrement de la numérisation, une fenêtre de l'Explorateur Windows s'ouvrira dans le répertoire où la numérisation a été enregistrée.

#### Pour numériser un original à partir du logiciel d'impression HP (OS X)

1. Ouvrez Numérisation HP.  
HP Scan est situé dans le dossier **Applications/HP** au sommet de l'arborescence du disque dur.
2. Choisissez le type de profil de numérisation que vous souhaitez.
3. Cliquez sur **Numériser**.

## Numérisation vers USB

Vous pouvez directement numériser vers une clé USB à partir du panneau de commande de l'imprimante, sans utiliser un ordinateur ou le logiciel HP fourni avec l'imprimante.



**ATTENTION :** Ne retirez pas la clé USB du port USB de l'imprimante lorsque l'imprimante tente d'y accéder. Vous risqueriez d'endommager les fichiers stockés sur la clé. Vous pouvez retirer une clé USB en toute sécurité uniquement lorsque le voyant d'état ne clignote pas.



#### REMARQUE :

- L'imprimante ne prend pas en charge les lecteurs flash USB cryptés.
- Vous pouvez aussi utiliser le logiciel d'imprimante HP pour numériser des documents en texte modifiable. Pour plus d'informations, consultez la section [Numérisation de documents sous forme de texte modifiable](#).

#### Pour numériser un original vers un port USB à partir du panneau de commande de l'imprimante

1. Chargez votre original, face imprimée orientée vers le bas, dans le bac d'alimentation.
2. Insérez une clé USB.
3. Touchez **Numériser**, puis sélectionnez **USB**.
4. Modifiez les options de numérisation si nécessaire.
5. Touchez **Numériser**.

## Numérisation vers la messagerie

L'application Numériser vers le courrier électronique est une application qui vous permet de rapidement numériser et envoyer des photos et des documents par courrier électronique aux destinataires souhaités, directement depuis votre imprimante Web tout-en-un HP. Vous pouvez configurer vos adresses électroniques, vous connecter à vos comptes avec les codes PIN fournis, puis numériser et envoyer vos documents.

Cette section contient les rubriques suivantes :

- [Configuration de la numérisation vers la messagerie électronique](#)
- [Numériser un document ou une photo vers l'e-mail](#)
- [Modification des paramètres du compte](#)

## Configuration de la numérisation vers la messagerie électronique

### Configuration de la numérisation vers la messagerie électronique

1. Activez les services Web sur l'imprimante. Pour plus d'informations, consultez la section [Configuration des services Web](#).
2. Sur l'écran d'accueil, touchez **Apps**, puis l'application **Numérisation vers le courrier électronique**.
3. Sur l'écran **Bienvenue**, touchez **Continuer**.
4. Touchez dans la zone **Courrier électronique** pour saisir votre adresse électronique, puis touchez **Fin**.
5. Appuyez sur **Continuer**.
6. Un code PIN sera envoyé à l'adresse e-mail que vous avez saisie. Appuyez sur **Continuer**.
7. Touchez **PIN** pour saisir votre code et appuyez sur **Terminé**.
8. Touchez **Stocker l'adresse e-mail** ou **Connexion automatique**, selon si vous souhaitez que l'imprimante stocke vos identifiants de connexion.
9. Sélectionnez votre type de numérisation en touchant **Photo** ou **Document**.
10. Pour les photos, sélectionnez les paramètres de numérisation et cliquez sur **Continuer**.  
Pour les documents, passez à l'étape suivante.
11. Vérifiez les informations de l'adresse e-mail et touchez **Continuer**.
12. Touchez **Numériser vers adresse e-mail**.
13. Cliquez sur **OK** une fois la numérisation terminée, puis cliquez sur **Oui** pour envoyer un autre courrier électronique ou sur **Non** pour terminer.

## Numériser un document ou une photo vers l'e-mail

### Pour numériser un document ou une photo vers le courrier électronique à partir du panneau de commande

1. Chargez votre original, face imprimée orientée vers le bas, dans le bac d'alimentation.
2. Sur l'écran d'accueil, touchez **Apps**, puis l'application **Numérisation vers le courrier électronique**.
3. Sélectionnez le compte que vous souhaitez utiliser sur le panneau de commande et cliquez sur **Continuer**.



---

**REMARQUE :** Sélectionnez **Mon compte n'apparaît pas dans la liste** si vous ne possédez pas de compte. Vous serez invité à saisir votre adresse e-mail et vous recevrez un code PIN.

---

4. Entrez le code PIN, si vous y êtes invité(e).
5. Sélectionnez votre type de numérisation en touchant **Photo** ou **Document**.
6. Pour les photos, sélectionnez les paramètres de numérisation et cliquez sur **Continuer**.  
Pour les documents, passez à l'étape suivante.
7. Pour ajouter ou supprimer des destinataires, touchez **Modifier destinataire(s)**, puis **Terminer**, une fois terminé.
8. Vérifiez l'adresse e-mail et cliquez sur **Continuer**.
9. Touchez **Numériser vers adresse e-mail**.
10. Cliquez sur **OK** une fois la numérisation terminée, puis cliquez sur **Oui** pour envoyer un autre courrier électronique ou sur **Non** pour terminer.

### Pour numériser un document ou une photo vers l'e-mail à partir du logiciel de l'imprimante HP(Windows)

1. Chargez votre original, face imprimée orientée vers le bas, dans le bac d'alimentation.
2. Ouvrez le logiciel de l'imprimante HP. Pour plus d'informations, consultez la section [Ouvrez le logiciel d'impression HP \(Windows\)](#).
3. Dans le logiciel de l'imprimante, cliquez sur **Numériser un document ou une photo**.
4. Sélectionnez le type de numérisation de votre choix puis cliquez sur **Numérisation**.  
Choisissez **Envoyer par courriel au format PDF** ou **Envoyer par courriel au format JPEG** pour ouvrir votre logiciel de messagerie avec le fichier numérisé en pièce jointe.



---

#### REMARQUE :

- L'écran d'accueil permet d'examiner et de modifier les paramètres de base. Cliquez sur le lien **Plus** dans l'angle supérieur droit de la boîte de dialogue Numériser pour examiner et modifier les paramètres détaillés.
  - Pour plus d'informations, consultez la section [Modification des paramètres de numérisation \(Windows\)](#).
- 

## Modification des paramètres du compte

### Pour modifier les paramètres du compte à partir du panneau de commande de l'imprimante

1. Sur l'écran d'accueil, touchez **Apps**, puis l'application **Numérisation vers le courrier électronique**.
2. Sélectionnez le compte que vous voulez modifier et touchez **Modifier**.
3. Sélectionnez le paramètre que vous souhaitez modifier et suivez les invites sur l'écran.
  - Connexion automatique
  - Stocker le courrier électronique
  - Supprimer de la liste
  - Modifier le PIN
  - Supprimer le compte

## Numérisation de documents sous forme de texte modifiable

Pour numériser des documents dans un format compatible avec les fonctions de recherche, de copier/coller et d'édition, utilisez le logiciel HP. Cela vous permet de modifier des lettres, des extraits de journaux et de nombreux autres documents.

- [Numérisation de documents en tant que texte modifiable](#)
- [Lignes directrices pour la numérisation de documents en texte modifiable](#)

### Numérisation de documents en tant que texte modifiable

Utilisez les instructions suivantes pour numériser des documents en texte modifiable.

#### Pour numériser un document en texte modifiable(Windows)

Vous pouvez numériser des types différents de documents imprimés dans un format dans lequel vous pouvez effectuer une recherche et modifier.

Si l'option **Enregistrer sous forme de texte modifiable (OCR)** ne figure pas dans la liste d'options de numérisation disponibles, vous devez réinstaller votre logiciel et choisir cette option.

1. Chargez votre original, face imprimée orientée vers le bas, dans le bac d'alimentation.
2. Ouvrez le logiciel de l'imprimante HP. Pour plus d'informations, consultez [Ouvrez le logiciel d'impression HP \(Windows\)](#).
3. Dans le logiciel d'impression, cliquez sur **Numériser un document ou une photo**.
4. Sélectionnez **Enregistrer sous forme de texte modifiable (OCR)** et cliquez sur **Numériser**.

---

#### REMARQUE :

- L'écran d'accueil permet d'examiner et de modifier les paramètres de base. Cliquez sur le lien **Plus** dans l'angle supérieur droit de la boîte de dialogue Numériser pour examiner et modifier les paramètres détaillés.
  - Pour plus d'informations, consultez la section [Modification des paramètres de numérisation \(Windows\)](#).
  - Si l'option **Afficher l'afficheur après la numérisation** est sélectionnée, vous pouvez apporter des modifications à l'image numérisée dans l'écran d'aperçu.
- 

#### Pour numériser des documents en tant que texte modifiable (OS X)

1. Chargez votre original, face imprimée orientée vers le bas, dans le bac d'alimentation.
2. Ouvrez Numérisation HP.  
HP Scan est situé dans le dossier **Applications/HP** au sommet de l'arborescence du disque dur.
3. Cliquez sur le bouton **Numériser**.  
Une boîte de dialogue demande confirmation de votre périphérique de numérisation et la préconfiguration des paramètres de numérisation.
4. Suivez les instructions qui s'affichent à l'écran pour exécuter la numérisation.
5. Une fois toutes les pages numérisées, sélectionnez **Enregistrer** dans le menu **Fichier**.
6. Sélectionnez le type de texte modifiable à utiliser dans le menu contextuel **Formatage**.
7. Cliquez sur **Enregistrer**.

## Lignes directrices pour la numérisation de documents en texte modifiable

Suivez les consignes suivantes pour vérifier que le logiciel convertit correctement vos documents.

- **Veillez à ce que la fenêtre du bac d'alimentation soit propre.**

Des taches ou de la poussière sur la vitre de numérisation ou la fenêtre du chargeur de documents peuvent empêcher le logiciel de convertir le document en texte modifiable.

- **Assurez-vous que le document est correctement chargé.**

Assurez-vous que l'original est correctement chargé et que le document n'est pas placé de travers.

- **Assurez-vous que le texte du document est clair.**

Pour permettre une conversion correcte du document en texte modifiable, l'original doit être clair et de très bonne qualité.

Les situations suivantes peuvent empêcher une conversion correcte du document :

- Le texte de l'original est pâle ou le document est froissé.
- La police du texte est trop petite.
- La structure du document est trop complexe.
- Le texte est dense. Par exemple, si dans le texte traité par le logiciel des caractères manquent ou sont combinés, la combinaison « rn » peut ressortir en « m ».
- Le texte est imprimé sur un arrière-plan de couleur. Il arrive que les images sur fond en couleur ne ressortent pas bien.

- **Choisissez le profil correct.**

Assurez-vous de sélectionner un raccourci ou une préconfiguration qui autorise la numérisation en tant que texte modifiable. Ces options utilisent des paramètres de numérisation conçus pour maximiser la qualité de votre numérisation OCR.

**Windows** : utilisez le raccourci **Texte modifiable (OCR)** ou **Enregistrer au format PDF**.

**OS X** : Utilisez le prééplage **Documents texte**.

- **Enregistrez votre fichier dans le format correct.**

Si vous souhaitez simplement extraire le texte du document, sans aucune partie du formatage de l'original, sélectionnez un format de texte brut (tel que **Texte (.txt)** ou **TXT**).

Si vous souhaitez extraire le texte, ainsi qu'une partie du formatage de l'original, sélectionnez le format de texte enrichi (tel que **Texte enrichi (.rtf)** ou **RTF**) ou le format PDF accessible en recherche ( **PDF consultable (.pdf)** ou **PDF consultable** ).

## Création d'un nouveau raccourci de numérisation(Windows)

Vous pouvez créer votre propre raccourci de numérisation pour simplifier celle-ci. Par exemple, vous souhaitez peut-être numériser régulièrement et enregistrer des photos au format PNG, plutôt qu'au format JPEG.

1. Chargez votre original, face imprimée orientée vers le bas, dans le bac d'alimentation.
2. Ouvrez le logiciel de l'imprimante HP. Pour plus d'informations, consultez la section [Ouvrez le logiciel d'impression HP \(Windows\)](#).
3. Dans le logiciel de l'imprimante, cliquez sur **Numériser un document ou une photo**.

4. Cliquez sur **Créer un nouveau raccourci de numérisation** .
5. Entrez un nom descriptif, choisissez un raccourci existant sur lequel baser votre nouveau raccourci, puis cliquez sur **Créer** .  
  
Par exemple, si vous créez un raccourci pour les photos, choisissez soit **Enregistrer au format JPEG** soit **Envoyer par courriel au format JPEG** . Ceci permet de rendre les options disponibles pour utiliser les images lors de la numérisation.
6. Modifiez les paramètres de votre nouveau raccourci pour répondre à vos besoins, puis cliquez sur l'icône d'enregistrement à droite du raccourci.

---

 **REMARQUE :**

- L'écran d'accueil permet d'examiner et de modifier les paramètres de base. Cliquez sur le lien **Plus** dans l'angle supérieur droit de la boîte de dialogue Numériser pour examiner et modifier les paramètres détaillés.
  - Pour plus d'informations, consultez la section [Modification des paramètres de numérisation \(Windows\)](#).
- 

## Modification des paramètres de numérisation (Windows)

Vous pouvez modifier les paramètres de numérisation soit pour une utilisation normale, soit pour enregistrer les modifications pour une utilisation définitive. Ces paramètres incluent des options telles que le format et l'orientation de page, la résolution de numérisation, le contraste et l'emplacement de dossier des numérisations enregistrées.

1. Chargez votre original, face imprimée orientée vers le bas, dans le bac d'alimentation.
2. Ouvrez le logiciel de l'imprimante HP. Pour plus d'informations, consultez la section [Ouvrez le logiciel d'impression HP \(Windows\)](#).
3. Dans le logiciel d'impression, cliquez sur **Numériser un document ou une photo**.
4. Cliquez sur le lien **Plus** dans l'angle supérieur droit de la boîte de dialogue HP Scan.

Le volet des paramètres détaillés s'affiche à droite. La colonne de gauche récapitule les paramètres actuels de chaque section. La colonne de droite permet de modifier les paramètres dans la section en surbrillance.

5. Cliquez sur chaque section à gauche du volet des paramètres détaillés pour examiner les paramètres dans cette section.

Vous pouvez examiner et modifier la plupart des paramètres en utilisant les menus déroulants.

Certains paramètres permettent une plus grande souplesse en affichant un nouveau volet. Ceux-ci sont indiqués par un + (signe plus) à droite du paramètre. Vous devez soit accepter, soit annuler les modifications dans ce volet pour revenir au volet des paramètres détaillés.

6. Une fois que vous avez terminé de modifier les paramètres, procédez comme suit.
  - Cliquez sur **Numériser**. Vous êtes invité à enregistrer ou refuser les modifications dans le raccourci après la numérisation.
  - Cliquez sur l'icône d'enregistrement à droite du raccourci. Cela enregistre les modifications du raccourci afin de pouvoir les réutiliser la prochaine fois. Sinon, les modifications s'appliquent uniquement à la numérisation en cours. Puis cliquez sur **Numériser**.

[Obtenez davantage d'informations sur le logiciel HP Scan en ligne](#). Apprenez à :

- Personnaliser les paramètres de numérisation, tels que le type de fichier image, la résolution de numérisation et les niveaux de contraste.
- Numériser vers des dossiers réseau et des lecteurs basés sur le cloud.
- Prévisualiser et ajuster les images avant la numérisation.

## Conseils pour réussir vos copies et numérisations

Suivez les conseils ci-après pour réussir vos copies et vos numérisations.

- Pour réaliser une copie de grande taille d'un petit original, numérisez l'original dans l'ordinateur, redimensionnez l'image dans le logiciel de numérisation, puis imprimez une copie de l'image agrandie.
- Pour ajuster la taille de la numérisation, le type de sortie, la résolution de la numérisation, le type de fichier ou un autre paramètre, commencez à numériser depuis le logiciel de l'imprimante.
- Pour éviter que le texte numérisé ne soit incorrect ou incomplet, assurez-vous que la luminosité est correctement réglée dans le logiciel.
- Si vous souhaitez numériser un document avec plusieurs pages dans un seul fichier plutôt que plusieurs fichiers, commencez la numérisation avec le logiciel d'impression plutôt que de sélectionner **Numérisation** dans le panneau de commande.
- Pour une qualité optimale, évitez de copier ou de numériser sous la lumière directe du soleil ou un éclairage intense.

## 5 Services Web

L'imprimante propose des solutions Web innovantes pour accéder rapidement à Internet, et obtenir et imprimer des documents plus vite et plus facilement, sans utiliser d'ordinateur.

 **REMARQUE :** Pour que l'utilisation de ces fonctions Web soit possible, l'imprimante doit être connectée à Internet. Vous ne pouvez pas utiliser ces fonctions Web si l'imprimante est connectée au moyen d'un câble USB.

Cette section contient les rubriques suivantes :

- [Que sont les services Web ?](#)
- [Configuration des services Web](#)
- [Utilisation des services Web](#)
- [Suppression des services Web](#)

### Que sont les services Web ?

#### HP ePrint

- **HP ePrint** est un service gratuit de HP qui vous permet d'imprimer sur votre imprimante HP ePrint à tout moment et depuis n'importe quel lieu. C'est aussi simple que d'envoyer un e-mail à l'adresse électronique attribuée à votre imprimante lorsque vous activez les services Web sur l'imprimante. Aucun pilote ou logiciel spécial n'est nécessaire. Si vous pouvez envoyer un courrier électronique, vous pouvez imprimer depuis n'importe où en utilisant **HP ePrint** .

 **REMARQUE :** Vous pouvez créer un compte sur [HP Connected \(www.hpconnected.com\)](http://www.hpconnected.com). Il se peut que ce site ne soit pas disponible dans tous les pays/toutes les régions. Connectez-vous pour configurer les paramètres ePrint.

Après avoir créé un compte sur [HP Connected \(www.hpconnected.com\)](http://www.hpconnected.com), sachant qu'il est possible que le site ne soit pas disponible dans tous les pays/toutes les régions, vous pouvez vous connecter pour afficher l'état de votre tâche **HP ePrint** , gérer votre file d'attente d'imprimante **HP ePrint** , contrôler qui peut utiliser l'adresse électronique **HP ePrint** de votre imprimante pour imprimer, et obtenir de l'aide concernant **HP ePrint** .

#### Applications d'impression

- Avec les applications d'impression, vous pouvez numériser et stocker vos documents au format numérique sur le Web, et aussi accéder à du contenu et le partager, et bien plus encore.

### Configuration des services Web

Avant de configurer les services Web, assurez-vous que votre imprimante est connectée à Internet.

Pour configurer les services Web, procédez de l'une des manières suivantes.



## Pour configurer les services Web à l'aide du panneau de commande de l'imprimante

1. Dans le panneau de commande de l'imprimante, touchez ou glissez vers le bas de l'onglet pour ouvrir le Tableau de Bord ; touchez ensuite  ( **Configuration** ).
2. Touchez **Configuration services Web** .
3. Touchez **Accepter** pour accepter les termes d'utilisation des services Web et activer les services Web.
4. Dans l'écran qui s'affiche, touchez **OK** pour autoriser l'imprimante à vérifier automatiquement la présence de mises à jour du produit.



**REMARQUE :** Si le système vous invite à configurer les paramètres de proxy et si votre réseau utilise des paramètres de proxy, suivez les instructions à l'écran pour configurer un serveur proxy. Si vous ne parvenez toujours pas à connaître les détails proxy, contactez l'administrateur réseau ou la personne responsable de la configuration du réseau sans fil.

5. Si l'écran **Options de mise à jour de l'imprimante** est affiché, sélectionnez une des options.
6. Quand l'imprimante est connectée au serveur, elle imprime une page d'information. Suivez les instructions de la feuille d'informations pour terminer l'installation.

## Configuration des services Web à l'aide du serveur Web intégré

1. Ouvrez le serveur EWS. Pour plus d'informations, consultez [Ouverture du serveur Web intégré](#).
2. Cliquez sur l'onglet **Services Web** .
3. Dans la section **Paramètres des services Web** , cliquez sur **Configuration** et sur **Continuer** , puis suivez les instructions à l'écran pour accepter les conditions d'utilisation.
4. Si le système vous y invite, autorisez l'imprimante à rechercher et installer des mises à jour d'imprimante.



### REMARQUE :

- Lorsque des mises à jour sont disponibles, elles sont téléchargées et installées automatiquement, puis l'imprimante redémarre.
- Si le système vous invite à configurer les paramètres de proxy et si votre réseau utilise des paramètres de proxy, suivez les instructions à l'écran pour configurer un serveur proxy. Si vous ne parvenez toujours pas à connaître les détails proxy, contactez l'administrateur réseau ou la personne responsable de la configuration du réseau sans fil.

5. Quand l'imprimante est connectée au serveur, elle imprime une page d'information. Suivez les instructions de la feuille d'informations pour terminer l'installation.

## Configuration des services Web par l'intermédiaire du logiciel d'imprimante HP (Windows)

1. Ouvrez le logiciel de l'imprimante HP. Pour plus d'informations, consultez [Ouvrez le logiciel d'impression HP \(Windows\)](#).
2. Dans la fenêtre qui s'affiche, double-cliquez sur **Imprimer et scan**, puis sélectionnez **Connecter l'imprimante au Web** sous Impression. La page d'accueil (serveur Web intégré) de l'imprimante s'ouvre.
3. Cliquez sur l'onglet **Services Web** .
4. Dans la section **Paramètres des services Web** , cliquez sur **Configuration** et **Continuer**, puis suivez les instructions à l'écran pour accepter les conditions d'utilisation.
5. Si le système vous y invite, autorisez l'imprimante à rechercher et installer des mises à jour d'imprimante.

---

 **REMARQUE :**

- Lorsque des mises à jour sont disponibles, elles sont téléchargées et installées automatiquement, puis l'imprimante redémarre.
- Si le système vous invite à configurer les paramètres de proxy et si votre réseau utilise des paramètres de proxy, suivez les instructions à l'écran pour configurer un serveur proxy. Si vous ne parvenez toujours pas à connaître les détails proxy, contactez l'administrateur réseau ou la personne responsable de la configuration du réseau sans fil.

- 
6. Quand l'imprimante est connectée au serveur, elle imprime une page d'information. Suivez les instructions de la feuille d'informations pour terminer l'installation.

## Utilisation des services Web

La section suivante décrit l'utilisation et la configuration des services Web.

- [HP ePrint](#)
- [Applications d'impression](#)

### HP ePrint

Pour utiliser **HP ePrint**, suivez les étapes suivantes :

- Assurez-vous d'avoir un ordinateur ou un appareil mobile connecté à Internet et doté d'un logiciel de messagerie électronique.
- Activez les services Web sur l'imprimante. Pour plus d'informations, voir [Configuration des services Web](#).

 **ASTUCE :** Pour plus d'informations sur la gestion et la configuration des paramètres **HP ePrint** et pour en savoir plus sur les dernières fonctionnalités, rendez-vous sur [HP Connected](#). Il se peut que ce site ne soit pas disponible dans tous les pays/toutes les régions.

### Impression des documents avec HP ePrint

1. Sur votre ordinateur ou périphérique mobile, ouvrez votre application de messagerie électronique.
2. Créez un message électronique, puis joignez en pièce jointe le fichier que vous souhaitez imprimer.
3. Entrez l'adresse e-mail de **HP ePrint** dans le champ « À », puis sélectionnez l'option pour envoyer le message e-mail.



---

 **REMARQUE :** N'entrez pas d'adresses électroniques supplémentaires dans les champs « À » ou « De ». Le serveur **HP ePrint** n'accepte pas les tâches d'impression si plusieurs adresses e-mail ont été saisies.

### Pour personnaliser l'adresse e-mail HP ePrint

1. Dans le panneau de commande de l'imprimante, touchez ou glissez vers le bas l'onglet en haut de l'écran pour ouvrir le Tableau de bord, puis touchez  (**HP ePrint**).
2. Touchez **Informations sur l'imprimante**. L'imprimante génère une page d'information qui contient le code de l'imprimante, ainsi que des instructions pour personnaliser l'adresse électronique.

## Pour désactiver HP ePrint

1. Dans le panneau de commande de l'imprimante, touchez ou glissez vers le bas l'onglet en haut de l'écran pour ouvrir le Tableau de bord. Touchez ensuite  ( **HP ePrint** ), puis  ( **Paramètres services Web** ).
2. Touchez **HP ePrint** , puis **Désactivé** .



**REMARQUE :** Pour supprimer tous les services Web, voir [Suppression des services Web](#).

## Applications d'impression

Avec les applications d'impression, vous pouvez numériser et stocker vos documents au format numérique sur le Web, et aussi accéder à du contenu et le partager, et bien plus encore.

### Pour utiliser les applications d'impression

1. Dans l'écran d'accueil, touchez **Apps** .
2. Touchez l'application que vous souhaitez utiliser.





#### **ASTUCE :**

- Pour en savoir plus sur les différentes applications d'impression et pour ajouter, configurer ou supprimer des applications d'impression, visitez HP Connected ([www.hpconnected.com](http://www.hpconnected.com)). Il se peut que ce site ne soit pas disponible dans tous les pays/toutes les régions.
- Vous pouvez aussi désactiver les applications d'impression à partir du serveur Web intégré (EWS). A cet effet, ouvrez l'EWS (voir la section [Serveur Web intégré](#)), cliquez sur l'onglet **Services Web** et désactivez le paramètre ; vous pouvez également cliquer sur l'onglet **Paramètres**, puis sélectionner l'option voulue sur la page **Paramètres de l'administrateur**.

## Suppression des services Web

Procédez comme suit pour supprimer les Services Web.

### Suppression des Services Web à l'aide du panneau de commande de l'imprimante

1. A partir du haut de l'écran, touchez ou balayez vers le bas l'onglet pour ouvrir le Tableau de bord, touchez  ( **HP ePrint** ), puis  ( **Paramètres services Web** ).
2. Touchez **Supprimer les services Web**.

### Suppression des Services Web à l'aide du serveur Web intégré

1. Ouvrez le serveur EWS. Pour plus d'informations, consultez [Ouverture du serveur Web intégré](#).
2. Cliquez sur l'onglet **Services Web**, puis sur **Supprimer les services Web** à la section **Paramètres services Web**.
3. Cliquez sur **Supprimer les services Web**.
4. Cliquez sur **Oui** pour supprimer les services Web de votre imprimante.

# 6 Utilisation des cartouches

Pour conserver une qualité d'impression optimale avec l'imprimante, vous devrez suivre des procédures de maintenance simples.

 **ASTUCE :** Si vous rencontrez des problèmes lors de la copie de documents, reportez-vous à la section [Problèmes d'impression](#).

Cette section contient les rubriques suivantes :

- [Information sur les cartouches](#)
- [Vérification des niveaux d'encre estimés](#)
- [Imprimer uniquement avec de l'encre noire ou couleur](#)
- [Remplacement des cartouches](#)
- [Commande de cartouches](#)
- [Stockage des fournitures d'impression](#)
- [Informations de garantie sur les cartouches](#)

## Information sur les cartouches

Pour conserver plus longtemps les cartouches d'impression HP et garantir une qualité d'impression régulière, suivez les conseils ci-dessous :

- Les instructions contenues dans ce guide concernent le remplacement des cartouches et non leur première installation. Si vous les installez pour la première fois, suivez les instructions de configuration fournies avec l'imprimante.
- Conservez toutes les cartouches dans leur emballage d'origine jusqu'à leur utilisation.
- Veillez à mettre l'imprimante hors tension de façon appropriée. Pour plus d'informations, consultez la section [Mise hors tension de l'imprimante](#).
- Ne nettoyez pas la cartouche inutilement. Ce faisant, vous gaspilleriez l'encre et réduiriez la durée de vie des cartouches.
- Manipulez délicatement les cartouches. Une manipulation trop brutale (chute, secousses, etc.) peut provoquer des problèmes d'impression temporaires.
- Si vous transportez l'imprimante, procédez comme suit afin d'éviter que de l'encre ne s'écoule depuis l'imprimante, ou que d'autres dommages ne détériorent celle-ci :
  - Mettez l'imprimante hors tension en appuyant sur le bouton  (**Marche/Arrêt**). Attendez que tous les bruits de mouvement interne de l'imprimante cessent avant de la débrancher.
  - Vérifiez que les cartouches sont installées.
  - L'imprimante doit être transportée à plat et ne doit être placée ni sur le côté, ni sur ses faces avant, arrière ou supérieure.

## Vérification des niveaux d'encre estimés

Vous pouvez obtenir une estimation des niveaux d'encre à partir du logiciel de l'imprimante ou du panneau de commande de celle-ci.

### Pour vérifier les niveaux d'encre à partir du panneau de commande de l'imprimante

1. A partir du panneau de commande de l'imprimante, touchez ou balayez vers le bas l'onglet situé en haut de l'écran pour ouvrir le tableau de bord.
2. Touchez  (**Encre**) pour vérifier les niveaux d'encre estimés.

### Pour vérifier les niveaux d'encre estimés à partir du logiciel de l'imprimante HP (Windows)

1. Ouvrez le logiciel de l'imprimante HP. Pour plus d'informations, consultez la section [Ouvrez le logiciel d'impression HP \(Windows\)](#).
2. Dans le logiciel de l'imprimante, depuis le menu principal en haut, cliquez sur **Niveau d'encre estimé dans les cartouches**.

### Pour vérifier les niveaux d'encre à partir du logiciel de l'imprimante HP (Windows)

1. Ouvrez HP Utility.  
HP Utility est situé dans le dossier **HP** du dossier **Applications**, au sommet de l'arborescence du disque dur.
2. Sélectionnez l'imprimante dans la liste des **Périphériques**.
3. Cliquez sur **État des consommables**.  
Les niveaux d'encre estimés s'affichent.



#### REMARQUE :

- Si vous avez installé une cartouche remanufacturée ou rechargée, ou encore une cartouche précédemment utilisée dans une autre imprimante, l'indicateur de niveau d'encre peut être inexact, voire indisponible.
- L'encre contenue dans les cartouches est utilisée de différentes manières au cours du processus d'impression, y compris lors de l'initialisation, qui prépare l'imprimante et les cartouches en vue de l'impression, ou encore lors de l'entretien des têtes d'impression, qui permet de nettoyer les buses et de garantir que l'encre s'écoule en douceur. En outre, une certaine quantité d'encre demeure dans la cartouche après utilisation. Pour plus d'informations, consultez la section [www.hp.com/go/inkusage](http://www.hp.com/go/inkusage).

## Imprimer uniquement avec de l'encre noire ou couleur

Pour une utilisation régulière, ce produit n'est pas conçu pour imprimer à l'aide d'une seule cartouche d'encre. Cependant, lorsqu'une cartouche est sollicitée alors qu'elle manque d'encre, vous pouvez la retirer et utiliser une autre cartouche pour poursuivre l'impression.

L'imprimante prend en charge cette fonctionnalité seulement si le niveau d'encre de la cartouche est suffisant. Par conséquent, vous devez remplacer la cartouche vide dès que possible.

## Remplacement des cartouches

Si vous ne disposez pas de cartouches d'encre de rechange, consultez la section [Commande de cartouches](#). Certaines cartouches d'encre ne sont pas disponibles dans tous les pays ou toutes les régions.

---

**⚠ ATTENTION :** HP vous recommande de remplacer les cartouches manquantes dès que possible afin d'éviter les problèmes de qualité d'impression et les risques de surconsommation d'encre ou d'endommagement du système d'encre.

---

Pour obtenir plus d'informations sur le recyclage des consommables d'encre, reportez-vous à la section [Programme de recyclage de fournitures à jet d'encre HP](#).

### Pour remplacer les cartouches

1. Assurez-vous que l'imprimante est sous tension.
2. Ouvrez la porte d'accès de la cartouche et attendez que le chariot d'impression s'arrête de bouger, ce qui devrait prendre quelques secondes.

---

**⚠ ATTENTION :** Evitez de remplacer ou d'installer des cartouches lorsque le chariot d'impression est toujours en mouvement.

---

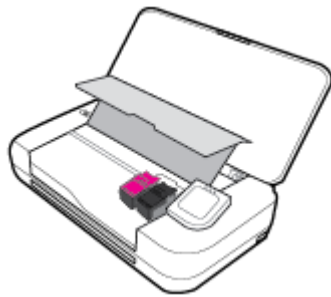

3. Ouvrez le loquet de la cartouche comme indiqué et retirez délicatement la cartouche de son logement.

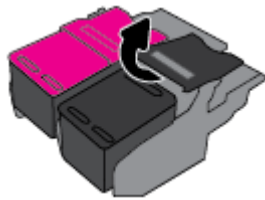

4. Retirez le film de protection de la nouvelle cartouche.

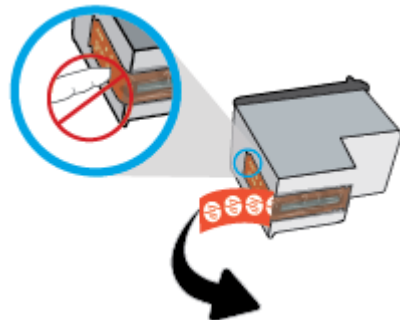

5. Insérez la nouvelle cartouche dans son emplacement selon le même angle sous lequel vous avez retiré l'ancienne cartouche, puis fermez le loquet comme illustré. Appuyez sur le loquet pour vérifier qu'il est bien en contact avec la cartouche.

---

 **REMARQUE :** Installez la cartouche couleur sur la gauche et la cartouche noire sur la droite.

---

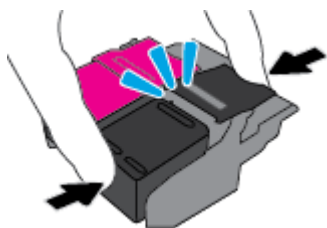

6. Répétez les opérations 3 à 5 pour d'autres cartouches, si nécessaire.
7. Fermez la porte d'accès aux cartouches.
8. Attendez que le chariot ait terminé la procédure d'initialisation des cartouches avant d'utiliser l'imprimante.

---

 **REMARQUE :** N'ouvrez la porte d'accès aux cartouches que lorsque l'initialisation des cartouches est achevée.

---

## Commande de cartouches

Pour commander des cartouches, allez sur [www.hp.com](http://www.hp.com). Actuellement, certaines parties du site Web HP sont uniquement disponibles en anglais. La commande de cartouches en ligne n'est pas assurée dans tous les pays/toutes les régions. Cependant, de nombreux pays disposent d'informations sur la commande par téléphone, l'emplacement des magasins locaux et l'impression d'une liste d'achats. Vous pouvez également vous rendre sur la page [www.hp.com/buy/supplies](http://www.hp.com/buy/supplies) pour obtenir des informations sur l'achat de produits HP dans votre pays.

Utilisez uniquement des cartouches de rechange portant le même numéro que la cartouche à remplacer. Vous trouverez le numéro de cartouche aux endroits suivants :

- Sur l'étiquette de la cartouche que vous remplacez.
- Sur un autocollant à l'intérieur de l'imprimante. Ouvrez la porte d'accès aux cartouches pour localiser l'autocollant.
- Dans le logiciel de l'imprimante, cliquez sur **Acheter**, puis sur **Achat de consommables en ligne**.
- Dans le serveur Web intégré, cliquez sur l'onglet **Outils** puis, sous **Informations produit**, cliquez sur **Niveau d'encre**. Pour plus d'informations, consultez la section [Serveur Web intégré](#).

## Stockage des fournitures d'impression

- Conservez toutes les cartouches d'encre dans leur emballage d'origine jusqu'à utilisation.
- Vous pouvez laisser les cartouches dans l'imprimante pendant une période prolongée. Cependant, pour garantir l'état optimal des cartouches, veillez à éteindre correctement l'imprimante quand vous ne l'utilisez pas. Pour plus d'informations, consultez [Mise hors tension de l'imprimante](#).
- Les cartouches doivent être stockées à température ambiante (entre 15 et 35 °C ou 59 et 95 °F).

## Informations de garantie sur les cartouches

La garantie des cartouches HP est applicable lorsque le produit est utilisé dans le périphérique d'impression HP spécifié. Cette garantie ne couvre pas les cartouches d'impression HP rechargées, remises à neuf, reconditionnées ou ayant fait l'objet d'une utilisation incorrecte ou de modifications.

Pendant la période de garantie du produit, celui-ci est couvert jusqu'à épuisement de l'encre HP contenue dans la cartouche ou jusqu'à la date de fin de garantie indiquée sur la cartouche. Vous trouverez la date de fin de garantie, au format AAAA/MM sur le produit d'encre.





---

# 7 Configuration du réseau

D'autres paramètres avancés sont disponibles sur la page d'accueil de l'imprimante (serveur Web intégré ou EWS). Pour plus d'informations, consultez [Ouverture du serveur Web intégré](#).

Cette section contient les rubriques suivantes :

- [Configuration de l'imprimante pour les connexions sans fil](#)
- [Modifier les paramètres IP](#)
- [Utilisation de Wi-Fi Direct](#)
- [Connexion et impression faciles avec Bluetooth® Smart](#)

## Configuration de l'imprimante pour les connexions sans fil

- [Avant de commencer](#)
- [Configuration de l'imprimante sur votre réseau sans fil](#)
- [Changement de type de connexion](#)
- [Test de la connexion sans fil](#)
- [Activation ou désactivation de la fonction sans fil de l'imprimante](#)



**REMARQUE :** En cas de problème de connexion de l'imprimante, consultez la section [Problèmes de connexion réseau](#).



**ASTUCE :** Pour plus d'informations sur la configuration et l'utilisation sans fil de l'imprimante, visitez le Centre d'impression sans fil HP ( [www.hp.com/go/wirelessprinting](http://www.hp.com/go/wirelessprinting) ).

---

### Avant de commencer

Vérifiez les points suivants :

- Le réseau sans fil est configuré et fonctionne correctement.
- L'imprimante et les ordinateurs qui l'utilisent sont connectés au même réseau (sous-réseau).

Lors de la connexion de l'imprimante, vous pouvez être invité à entrer le nom du réseau sans fil (SSID) et un mot de passe sans fil.

- Le nom du réseau sans fil identifie votre réseau.
- Le mot de passe sans fil empêche la connexion à votre réseau sans fil par des personnes non autorisées. Suivant le niveau de sécurité requis, votre réseau sans fil utilise une clé WPA ou un code de sécurité WEP.

Si vous n'avez pas modifié le nom de réseau ni la clé de sécurité depuis l'installation de votre réseau sans fil, vous pouvez trouver ces données inscrites au dos ou sur le côté du routeur sans fil.

Si vous ne parvenez pas à trouver le nom de réseau ou le code de sécurité, ou que vous les avez oubliés, consultez la documentation fournie avec votre ordinateur ou votre routeur sans fil. Si vous ne parvenez toujours pas à connaître ces informations, contactez l'administrateur réseau ou la personne responsable de la configuration du réseau sans fil.

## Configuration de l'imprimante sur votre réseau sans fil

Utilisez l'Assistant de configuration sans fil depuis l'écran du panneau de commande de l'écran pour configurer la connexion sans fil.



**REMARQUE :** Avant de continuer, parcourez la liste et allez sur [Avant de commencer](#).

1. Dans le panneau de commande de l'imprimante, touchez ou glissez vers le bas l'onglet en haut de l'écran pour ouvrir le Tableau de bord, puis touchez **(?) (Sans fil)**.
2. Touchez **⚙️ (Configurer)**.
3. Touchez **Paramètres sans fil**.
4. Touchez **Assistant de configuration sans fil** ou **Configuration Wi-Fi protégée**.
5. Suivez les instructions qui s'affichent à l'écran pour terminer la configuration.

Si vous avez déjà utilisé l'imprimante avec un autre type de connexion, telle qu'une connexion USB, suivez les instructions de la section [Changement de type de connexion](#) pour configurer l'imprimante sur votre réseau sans fil.

## Changement de type de connexion

Après avoir installé le logiciel HP et connecté l'imprimante à votre ordinateur ou à un réseau, vous pouvez utiliser le logiciel HP pour modifier le type de connexion (par exemple, en passant d'une connexion USB à une liaison sans fil).

### Passer d'une connexion USB à un réseau sans fil (Windows)

Avant de continuer, parcourez la liste et allez sur [Avant de commencer](#).

1. Ouvrez le logiciel de l'imprimante HP. Pour plus d'informations, consultez la section [Ouvrez le logiciel d'impression HP \(Windows\)](#).
2. Cliquez sur **Outils**.
3. Cliquez sur **Configuration du périphérique & Logiciel**.
4. Sélectionnez **Convertir une imprimante connectée USB en imprimante sans fil**. Suivez les instructions à l'écran.

### Pour passer d'une connexion USB à une connexion sans fil (OS X)

1. Connectez l'imprimante à votre réseau sans fil.
2. Utilisez [123.hp.com](http://123.hp.com) pour changer la connexion logicielle en une connexion sans fil pour cette imprimante.



Découvrez comment faire pour passer d'une connexion USB à une connexion sans fil. [Cliquez ici pour accéder à plus d'informations en ligne](#). Ce site Web peut être encore indisponible dans certaines langues.

### Pour passer d'une connexion sans fil à une connexion USB (Windows)

- Connectez l'imprimante à l'ordinateur à l'aide du câble USB fourni. Le port USB se trouve à l'arrière de l'imprimante. Référez-vous à la section [Vue arrière](#) pour voir l'emplacement spécifique.



## Pour passer d'une connexion sans fil à une connexion USB(OS X)

1. Ouvrez l' **Préférences système** .
2. Cliquez sur **Imprimantes et scanners** .
3. Sélectionnez votre imprimante dans le volet de gauche et cliquez au bas de la liste. Faites de même pour le numéro de télécopieur, si vous en avez saisi un pour la connexion actuelle.
4. Connectez un câble USB à votre ordinateur et reliez-le à votre imprimante.
5. Cliquez sur le + en dessous de la liste des imprimantes sur la gauche.
6. Sélectionnez la nouvelle imprimante USB dans la liste des imprimantes.
7. Choisissez le nom du modèle de votre imprimante dans **Utiliser** le menu pop-up.
8. Cliquez sur **Ajouter**.

## Test de la connexion sans fil



Imprimez la page de test de liaison sans fil pour obtenir les informations relatives à la connexion sans fil de l'imprimante. Le rapport de test sans fil contient des informations sur l'état de l'imprimante, son adresse matérielle (MAC) et son adresse IP. En cas de problème avec la connexion sans fil ou si une tentative de connexion sans fil a échoué, le rapport de test sans fil fournit également des informations de diagnostic. Si l'imprimante est connectée à un réseau, la page de test affiche le détail des paramètres réseau.

### Pour imprimer le rapport du test du réseau sans fil

1. Dans le panneau de commande de l'imprimante, touchez ou balayez vers le bas l'onglet situé en haut de l'écran pour ouvrir le Tableau de bord, puis touchez  (**Sans fil**) et  (**Configurer**).
2. Touchez **Imprimer les rapports**.
3. Touchez **Rapport de test du réseau sans fil**.

## Activation ou désactivation de la fonction sans fil de l'imprimante

Le voyant bleu sur le panneau de commande de l'imprimante est allumé, lorsque la fonction sans fil est activée.

1. Dans le panneau de commande de l'imprimante, touchez ou balayez vers le bas l'onglet situé en haut de l'écran pour ouvrir le Tableau de bord, puis touchez  (**Sans fil**) et  (**Configurer**).
2. Touchez **Paramètres sans fil**.
3. Touchez **Sans fil** pour activer ou désactiver cette fonction.

## Modifier les paramètres IP

Le panneau de commande permet de configurer et de gérer la connexion sans fil de votre imprimante et d'effectuer diverses tâches de gestion du réseau. Parmi ces tâches, on peut citer l'affichage et la modification des paramètres réseau, la restauration des valeurs par défaut du réseau, l'activation et la désactivation de la fonction de connexion sans fil.

---

 **ATTENTION :** Les paramètres réseau sont fournis pour des raisons pratiques. Toutefois, à moins d'être un utilisateur expérimenté, il est déconseillé de modifier certains de ces paramètres (tels que les paramètres IP, passerelle par défaut et paramètres de pare-feu).

---

## Pour imprimer le rapport des paramètres réseau

- ▲ Dans le panneau de commande de l'imprimante, touchez ou glissez vers le bas l'onglet en haut de l'écran pour ouvrir le Tableau de bord. Touchez  (**Configuration**), **Rapports**, puis **Page de configuration réseau**.

## Pour modifier les paramètres IP

Le paramètre IP par défaut pour les paramètres IP est **Automatique**, il définit automatiquement les paramètres IP. Si vous êtes un utilisateur expérimenté, vous pouvez modifier manuellement les paramètres tels que l'adresse IP, le masque de sous-réseau ou la passerelle par défaut.

 **ASTUCE :** Avant de définir une adresse IP manuelle, il est recommandé de connecter d'abord l'imprimante au réseau en utilisant le mode Automatique. Ceci permet au routeur de configurer l'imprimante avec d'autres paramètres requis tels que le masque de sous-réseau, la passerelle par défaut et l'adresse de DNS.

 **ATTENTION :** Soyez prudent lorsque vous attribuez manuellement une adresse IP. Si vous saisissez une adresse IP incorrecte pendant l'installation, les composants de votre réseau ne pourront pas se connecter à l'imprimante.

1. Dans le panneau de commande de l'imprimante, touchez ou glissez vers le bas l'onglet en haut de l'écran pour ouvrir le Tableau de bord. Touchez ensuite  (**Configuration**), puis **Configuration du réseau**.
2. Touchez **Paramètres sans fil**.
3. Touchez **Paramètres avancés**.
4. Touchez **Paramètres IP**.

Un message s'affiche pour indiquer que le changement d'adresse IP entraîne la suppression de l'imprimante sur le réseau. Touchez **OK** pour poursuivre.

5. Pour modifier manuellement les paramètres, touchez **Manuel (statique)**, puis entrez les informations correctes pour les paramètres suivants :
  - **Adresse IP**
  - **Masque de sous-réseau**
  - **Passerelle par défaut**
  - **Adresse DNS**
6. Entrez vos modifications, puis sélectionnez **Appliquer**.

## Utilisation de Wi-Fi Direct

Grâce à la fonction Wi-Fi Direct, vous pouvez lancer une impression sans fil depuis un ordinateur, un smartphone, une tablette ou un autre appareil compatible Wi-Fi, sans passer par une connexion réseau sans fil.

### Consignes d'utilisation pour Wi-Fi Direct

- Veillez à ce que votre ordinateur ou périphérique mobile dispose des logiciels requis.
  - Si vous utilisez un ordinateur, veillez à ce que le logiciel fourni avec l'imprimante HP soit bien installé.



Si vous n'avez pas installé le logiciel de l'imprimante HP sur l'ordinateur, connectez-vous d'abord à Wi-Fi Direct. Puis, installez le logiciel. Sélectionnez **Sans fil** lorsque vous êtes invité à indiquer le type de connexion par le logiciel d'impression.

— Si vous utilisez un périphérique mobile, veillez à ce qu'une application d'impression compatible soit bien installée. Pour plus d'informations sur l'impression mobile, rendez-vous sur le site [www.hp.com/go/supplies](http://www.hp.com/go/supplies).

- Vérifiez que Wi-Fi Direct de votre imprimante est activé.
- Une même connexion pour l'impression Wi-Fi Direct HP peut servir à cinq ordinateurs et appareils mobiles.
- Wi-Fi Direct peut servir alors que l'imprimante est connectée à un ordinateur via un câble USB ou à un réseau utilisant une connexion sans fil.
- Wi-Fi Direct ne peut pas servir à relier un ordinateur, un appareil mobile ou une imprimante à Internet.
- Wi-Fi Direct mot de passe: Si la méthode de connexion de Wi-Fi Direct est paramétrée sur **Automatique** sur l'imprimante, le mot de passe sera toujours "12345678". Si la méthode de connexion de Wi-Fi Direct est paramétrée sur **Manuelle** sur l'imprimante, le mot de passe sera un code à 8 chiffres généré de manière aléatoire.

A partir du panneau de commande de l'imprimante, pour obtenir le mot de passe Wi-Fi Direct de l'imprimante, touchez  (**Wi-Fi Direct**). Le mot de passe Wi-Fi Direct sera affiché sur l'écran du panneau de commande.

### Pour activer Wi-Fi Direct

1. Dans le panneau de commande de l'imprimante, touchez ou glissez vers le bas l'onglet en haut de l'écran pour ouvrir le Tableau de bord, puis touchez  (**Wi-Fi Direct**).
2. Touchez  (**Configurer**).
3. Si l'écran indique que Wi-Fi Direct est **Désactivé**, touchez **Wi-Fi Direct** puis activez-le.

 **ASTUCE :** Vous pouvez aussi activer Wi-Fi Direct depuis le serveur Web intégré (EWS). Pour plus d'informations sur l'utilisation du serveur Web intégré, reportez-vous à la section [Serveur Web intégré](#).

### Impression depuis un périphérique mobile à connexion sans fil qui prend en charge Wi-Fi Direct

Assurez-vous d'avoir installé la dernière version du plug-in HP Print Service sur votre périphérique mobile. Vous pouvez télécharger ce plug-in depuis le Google Play Store.

1. Assurez-vous d'avoir activé Wi-Fi Direct sur l'imprimante.
2. Activez Wi-Fi Direct sur votre périphérique mobile. Pour plus d'informations, reportez-vous à la documentation fournie avec le périphérique mobile.
3. Depuis votre périphérique mobile, sélectionnez un document à partir d'une application d'impression, puis sélectionnez l'option pour imprimer le document.

La liste d'imprimantes disponibles s'affiche.

4. Dans la liste des imprimantes disponibles, choisissez le nom Wi-Fi Direct affiché (par ex. **DIRECT-\*\*-HP OfficeJet XXXX**), où \*\* sont les caractères uniques d'identification de votre imprimante et XXXX

désignent le numéro de modèle indiqué sur l'imprimante. Suivez ensuite les instructions affichées sur l'imprimante et votre appareil mobile.

Si l'appareil mobile ne se connecte pas automatiquement à l'imprimante, suivez les instructions affichées au niveau du panneau de commande de l'imprimante pour établir la connexion avec l'imprimante. Si un code PIN s'affiche sur le panneau de commande de l'imprimante, entrez ce code PIN sur votre appareil mobile.

Une fois l'appareil mobile connecté à l'imprimante, celle-ci commence à imprimer.

### Impression depuis un périphérique mobile compatible sans fil qui ne prend pas en charge Wi-Fi Direct

Veillez à bien avoir installé une application d'impression compatible sur le périphérique mobile. Pour plus d'informations, rendez-vous sur le site [www.hp.com/go/mobileprinting](http://www.hp.com/go/mobileprinting).

Si la version locale de ce site Web n'est pas disponible dans votre pays/région ou dans votre langue, il est possible que vous soyez redirigé vers le site HP Mobile Printing d'un(e) autre pays/région ou dans une autre langue.

1. Assurez-vous d'avoir activé Wi-Fi Direct sur l'imprimante.
2. Activez la connexion Wi-Fi sans fil sur votre périphérique mobile. Pour plus d'informations, reportez-vous à la documentation fournie avec le périphérique mobile.



**REMARQUE :** Si votre périphérique mobile ne prend pas en charge la connexion Wi-Fi, vous ne pourrez pas utiliser Wi-Fi Direct.

3. Connectez-vous à un nouveau réseau depuis LE périphérique mobile. Utilisez la procédure habituelle pour vous connecter à un nouveau réseau ou point d'accès sans fil Sélectionnez le nom Wi-Fi Direct dans la liste des réseaux sans fil affichés, tels que **DIRECT-\*\*-HP OfficeJet XXXX** (où \*\* correspondent aux caractères uniques permettant d'identifier votre imprimante et XXXX désignent le numéro de modèle situé sur l'imprimante).

À l'invite, saisissez le mot de passe Wi-Fi Direct.

4. Imprimez votre document.

### Impression depuis un ordinateur à connexion sans fil (Windows)

1. Assurez-vous d'avoir activé Wi-Fi Direct sur l'imprimante.
2. Activez la connexion Wi-Fi sur l'ordinateur. Pour plus d'informations, reportez-vous à la documentation fournie avec l'ordinateur.



**REMARQUE :** Si votre ordinateur ne prend pas en charge la connexion Wi-Fi, vous ne pourrez pas utiliser Wi-Fi Direct.

3. Connectez-vous à un nouveau réseau depuis l'ordinateur. Utilisez la procédure habituelle pour vous connecter à un nouveau réseau ou point d'accès sans fil Sélectionnez le nom Wi-Fi Direct dans la liste des réseaux sans fil affichés, tels que **DIRECT-\*\*-HP OfficeJet XXXX** (où \*\* correspondent aux caractères uniques permettant d'identifier votre imprimante et XXXX désignent le numéro de modèle situé sur l'imprimante).

À l'invite, saisissez le mot de passe Wi-Fi Direct.

4. Passez à l'étape 5 si l'imprimante est installée et reliée à l'ordinateur sur un réseau sans fil. Si l'imprimante est installée et reliée à l'ordinateur par un câble USB, procédez comme suit pour installer le logiciel d'impression HP à l'aide de la connexion Wi-Fi Direct.

- a. Ouvrez le logiciel de l'imprimante HP. Pour plus d'informations, consultez la section [Ouvrez le logiciel d'impression HP \(Windows\)](#).
- b. Cliquez sur **Outils**.
- c. Cliquez sur **Configuration Configuration du périphérique et du logiciel**, puis sélectionnez **Connecter une nouvelle imprimante**



**REMARQUE :** Si vous avez déjà installé l'imprimante en connexion USB et si vous voulez convertir en Wi-Fi Direct, ne sélectionnez pas l'option **Convertir une imprimante connectée par USB en connexion sans fil**.

- d. Quand l'écran du logiciel présentant les **Options de connexion** apparaît, sélectionnez **Sans fil**.
  - e. Sélectionnez votre imprimante HP dans la liste des imprimantes détectées.
  - f. Suivez les instructions à l'écran.
5. Imprimez votre document.

### Impression depuis un ordinateur à connexion sans fil (OS X)

1. Assurez-vous d'avoir activé Wi-Fi Direct sur l'imprimante.
2. Activez le Wi-Fi sur l'ordinateur.  
Pour plus d'informations, voir la documentation fournie par Apple.
3. Cliquez sur l'icône Wi-Fi et sélectionnez le nom Wi-Fi Direct, comme **DIRECT-\*\*-HP OfficeJet XXXX** (où \*\* correspondent aux caractères uniques permettant d'identifier votre imprimante et XXXX désigne le numéro de modèle situé sur l'imprimante).  
Si l'accès à l'impression Wi-Fi Direct est sécurisé, saisissez le mot de passe lorsque vous y êtes invités.
4. Ajoutez l'imprimante.
  - a. Ouvrez les **Préférences système**.
  - b. Selon votre système d'exploitation, cliquez sur **Imprimantes et scanners**.
  - c. Cliquez sur le + en dessous de la liste des imprimantes sur la gauche.
  - d. Sélectionnez l'imprimante dans la liste des imprimantes détectées (le terme « Bonjour » figure dans la colonne de droite en regard du nom de l'imprimante), puis cliquez sur **Ajouter**.



[Cliquez ici pour le dépannage en ligne de Wi-Fi Direct](#) ou pour obtenir plus d'aide pour configurer Wi-

Fi Direct. Ce site Web peut être encore indisponible dans certaines langues.



Découvrez comment faire pour passer d'une connexion USB à une connexion sans fil. [Cliquez ici pour](#)

[accéder à plus d'informations en ligne](#). Ce site Web peut être encore indisponible dans certaines langues.

## Connexion et impression faciles avec Bluetooth® Smart

Grâce à la technologie Bluetooth Smart, vous pouvez connecter facilement votre appareil mobile à votre imprimante et démarrer l'imprimante. Il vous suffit d'accéder à l'imprimante, de sélectionner le fichier à imprimer à l'aide de l'application HP ePrint et de sélectionner l'option d'impression. L'appareil mobile se connecte automatiquement à l'imprimante.



**REMARQUE :** Bluetooth Smart est actuellement pris en charge sur les appareils mobiles Android qui prennent en charge Bluetooth v4.0+ et sur lesquels l'application HP ePrint est installée. Pour plus d'informations, rendez-vous sur le site [www.hp.com/go/blueprinting](http://www.hp.com/go/blueprinting).

### Pour se connecter et imprimer en utilisant la technologie Bluetooth Smart

1. Configurez votre appareil mobile et l'imprimante afin d'activer les connexions Bluetooth Smart.
  - Sur votre appareil mobile, activez les options Wi-Fi et Bluetooth, puis installez l'application HP ePrint à partir du Google Play Store. Pour plus d'informations, reportez-vous à la documentation fournie avec le périphérique mobile.
  - Sur l'imprimante, assurez-vous d'avoir activé Bluetooth Smart et Wi-Fi Direct. Pour plus d'informations, consultez les sections [Utilisation de Wi-Fi Direct](#) et [Activer ou désactiver la fonction Bluetooth Smart de l'imprimante](#).
2. Placez-vous à portée de l'imprimante.
3. Ouvrez l'application HP ePrint sur l'appareil mobile et sélectionnez le contenu à imprimer.
4. Assurez-vous que l'application a sélectionné l'imprimante appropriée, puis sélectionnez **Imprimer**.

### Activer ou désactiver la fonction Bluetooth Smart de l'imprimante

La fonction Bluetooth est activée par défaut si l'option sans fil est activée.

1. Dans le panneau de commande de l'imprimante, touchez ou glissez vers le bas l'onglet en haut de l'écran pour ouvrir le Tableau de bord, puis touchez  (**Configurer**).
2. Faites défiler l'écran de façon à pouvoir toucher l'option Bluetooth, puis activez-la ou désactivez-la.



---

# 8 Outils de gestion de l'imprimante

Cette section contient les rubriques suivantes :

- [Boîte à outils \(Windows\)](#)
- [HP Utility \(OS X\)](#)
- [Serveur Web intégré](#)

## Boîte à outils (Windows)

La Boîte à outils fournit des informations sur la maintenance de l'imprimante.

---

 **REMARQUE :** Vous pouvez installer la boîte à outils à partir du CD du logiciel HP, à condition que l'ordinateur soit conforme à la configuration système requise. Les configurations système requises sont décrites dans le fichier Lisez-moi, qui se trouve sur le CD du logiciel d'impression HP fourni avec votre imprimante.

---

### Pour ouvrir la boîte à outils

1. Ouvrez le logiciel de l'imprimante HP. Pour plus d'informations, consultez [Ouvrez le logiciel d'impression HP \(Windows\)](#).
2. Cliquez sur **Imprimer et scan**.
3. Cliquez sur **Entretien de votre imprimante**.

## HP Utility (OS X)

Le programme HP Utility contient des outils permettant de configurer les paramètres d'impression, d'étalonner l'imprimante, de commander des fournitures en ligne ou encore de rechercher des informations d'assistance technique sur le site Web.

---

 **REMARQUE :** Les fonctionnalités disponibles dans l'utilitaire HP varient selon l'imprimante sélectionnée.

---

Double-cliquez sur HP Utility dans le dossier **HP** qui se situe dans le dossier **Applications** au sommet de l'arborescence du disque dur.

## Serveur Web intégré

Si l'imprimante est connectée à un réseau, vous pouvez utiliser son serveur Web intégré pour consulter des informations d'état, modifier des paramètres et la gérer à partir de votre ordinateur.

---

 **REMARQUE :**

- Pour afficher ou modifier certains paramètres, un mot de passe est requis.
  - Vous pouvez ouvrir et utiliser le serveur Web intégré sans être connecté à Internet. Cependant, certaines fonctionnalités ne sont pas disponibles.
- 
- [A propos des cookies](#)
  - [Ouverture du serveur Web intégré](#)

- [Impossible d'ouvrir le serveur Web intégré](#)

## A propos des cookies

Le serveur Web intégré (EWS) place de petits fichiers texte (cookies) sur votre disque dur lorsque vous naviguez. Ces fichiers permettent au serveur Web intégré de reconnaître votre ordinateur la prochaine fois que vous visitez le site. Par exemple, si vous avez configuré la langue du serveur Web intégré, un cookie permet de se rappeler de la langue que vous aviez sélectionnée de façon à ce que les pages soient affichées dans cette langue la prochaine fois que vous accéderez au serveur Web intégré. Certains cookies (tels que les cookies qui stockent les préférences d'un client) sont stockés sur l'ordinateur jusqu'à ce que vous les supprimiez manuellement.

Vous pouvez configurer votre navigateur de manière à ce qu'il accepte tous les cookies, ou qu'il vous avertisse chaque fois qu'un cookie est proposé, afin de décider individuellement quels cookies doivent être acceptés ou refusés. Vous pouvez également utiliser votre navigateur pour supprimer les cookies indésirables.

En fonction de votre imprimante, si vous choisissez de désactiver les cookies, vous désactiverez l'une ou l'autre des fonctions suivantes :

- Utilisation de certains assistants d'installation
- Se rappeler du paramètre de langue du navigateur EWS
- Personnalisation de la page d'accueil du serveur Web intégré

Pour obtenir des informations sur la modification des paramètres de confidentialité et des cookies et pour savoir comment visualiser ou supprimer les cookies, consultez la documentation fournie avec votre navigateur Web.

## Ouverture du serveur Web intégré



Vous pouvez accéder au serveur Web intégré via le réseau ou Wi-Fi Direct.

### Pour ouvrir le serveur Web intégré via un réseau sans fil

1. Assurez-vous que l'imprimante et l'ordinateur sont connectés au même réseau sans fil.
2. Dans le panneau de commande de l'imprimante, touchez  (**Sans fil**) pour découvrir l'adresse IP ou le nom d'hôte de l'imprimante.
3. Saisissez l'adresse IP ou le nom d'hôte dans un navigateur Web sur votre ordinateur.

Si, par exemple, l'adresse IP est 123.123.123.123, entrez l'adresse suivante dans le navigateur Web :  
`http://123.123.123.123.`

### Pour ouvrir le serveur Web intégré via Wi-Fi Direct

1. Dans le panneau de commande de l'imprimante, touchez  (**Wi-Fi Direct**).
2. Passez cette étape si l'affichage montre que le Wi-Fi Direct est activé.  
Touchez  (**Paramètres**), puis **Activer** pour l'option **Wi-Fi Direct**.
3. Depuis votre ordinateur sans fil, activez la fonctionnalité sans fil, recherchez et connectez-vous au nom Wi-Fi Direct comme dans cet exemple : **DIRECT-\*\*-HP OfficeJet XXXX** (où \*\* sont les caractères uniques pour identifier votre imprimante et XXXX est le modèle de l'imprimante).

4. Saisissez le mot de passe Wi-Fi Direct lorsque votre ordinateur vous y invite.
5. Dans un navigateur Web pris en charge sur votre ordinateur, tapez l'adresse `http://192.168.223.1`.

## Impossible d'ouvrir le serveur Web intégré

1. Redémarrez votre routeur réseau.
2. Attendez que votre imprimante et réseau soient tous deux reconnectés au réseau.
3. Accédez de nouveau au serveur Web intégré (EWS) de l'imprimante.

### Vérification de votre réseau

- Prenez soin de ne pas utiliser un câble téléphonique ou un câble croisé pour connecter le périphérique au réseau.

### Vérification de l'ordinateur

- Vérifiez que l'ordinateur que vous utilisez est relié au même réseau que l'imprimante.



**REMARQUE :** Vous pouvez également accéder au serveur Web intégré (EWS) de l'imprimante si l'ordinateur est connecté à l'imprimante via Wi-Fi Direct. Pour plus d'informations sur l'accès au serveur Web intégré (EWS), consultez la section [Serveur Web intégré](#).

### Vérification du navigateur Web

- Vérifiez que le navigateur Web répond à la configuration système minimale. Pour plus d'informations, reportez-vous à la configuration système requise dans le fichier Lisez-Moi qui se trouve sur le CD du logiciel d'impression HP.
- Si votre navigateur Web utilise des paramètres de Proxy pour se connecter à Internet, essayez de désactiver ces paramètres. Pour plus d'informations, consultez la documentation fournie avec votre navigateur Web.
- Assurez-vous que JavaScript et les cookies sont activés dans votre navigateur Web. Pour plus d'informations, consultez la documentation fournie avec votre navigateur Web.

### Vérifiez l'adresse IP de l'imprimante

- Pour vérifier l'adresse IP de l'imprimante, vous pouvez imprimer un rapport test sans fil. Pour plus d'informations sur le rapport test sans fil, consultez la section [Test de la connexion sans fil](#).
- Envoyez une requête Ping à l'imprimante en utilisant l'adresse IP à partir de l'invite de commande (Windows) ou de l'utilitaire réseau (Mac OS X).



**REMARQUE :** Pour trouver l'utilitaire réseau d'OS X, cliquez sur l'icône **Projecteur**, puis tapez **Utilitaire réseau** dans le champ de recherche.

Si, par exemple, l'adresse IP est 123.123.123.123, tapez la commande suivante à l'invite de commande (sous Windows) :

```
C:\ping 123.123.123.123
```

Ou

Dans l'utilitaire réseau (Mac OS X), cliquez sur l'onglet **Ping**, tapez l'adresse 123.123.123.123 dans la case, puis cliquez sur **Ping**.

Si une réponse apparaît, l'adresse IP est correcte. En revanche, si une réponse de dépassement de délai apparaît, l'adresse IP est incorrecte.

---

 **ASTUCE :** Si vous utilisez un ordinateur exécutant Windows, vous pouvez visiter le site Web d'assistance en ligne de HP à l'adresse [www.hp.com/support](http://www.hp.com/support). Ce site Web fournit des informations et des utilitaires qui permettent de résoudre de nombreux problèmes communs sur l'imprimante.

---

# 9 Résolution de problèmes

Ce chapitre présente des solutions aux problèmes courants. Si votre imprimante ne fonctionne pas correctement et que ces suggestions ne permettent pas de résoudre votre problème, essayez l'un des services d'assistance répertoriés dans [Assistance HP](#) pour obtenir de l'aide.

Cette section contient les rubriques suivantes :

- [Problèmes d'alimentation et bourrages papier](#)
- [Problèmes d'impression](#)
- [Problèmes de copie](#)
- [Problèmes de numérisation](#)
- [Problèmes de connexion réseau](#)
- [Problèmes liés à l'imprimante](#)
- [Obtenir de l'aide sur le panneau de commande de l'imprimante](#)
- [Comprendre les rapports de l'imprimante](#)
- [Résolution des problèmes à l'aide des services Web](#)
- [Maintenance de l'imprimante](#)
- [Restauration de la configuration et des paramètres par défaut](#)
- [Assistance HP](#)

## Problèmes d'alimentation et bourrages papier

Que voulez-vous faire ?

### Élimination d'un bourrage papier

[Résolution des problèmes de bourrage papier](#)

Utilisez un assistant de dépannage en ligne HP.

Instructions pour éliminer le bourrage papier et la résolution des problèmes de papier ou l'alimentation papier.



**REMARQUE :** Il se peut que les assistants de dépannage en ligne HP ne soient pas disponibles dans toutes les langues.

### Lire les instructions générales dans l'Aide pour éliminer les bourrages papier

Des bourrages papier peuvent se produire à plusieurs endroits de l'imprimante.



**ATTENTION :** Pour empêcher un éventuel dommage de la cartouche, dégagez les bourrages papier dès que possible.

### Pour éliminer un bouchage papier du bac de sortie

1. Retirez du bac d'alimentation et de la fente de sortie le papier qui peut l'être.
2. Si le papier est coincé dans le bac d'entrée ou la fente de sortie, retirez-le lentement et régulièrement pour éviter toute rupture du papier.  
  
Si vous ne pouvez pas l'enlever, c'est qu'il est bloqué dans la zone d'impression. Exécutez les étapes suivantes.
3. Ouvrez la porte d'accès aux cartouches d'impression.
4. Retirez tout le papier visible en déplaçant les cartouches d'un côté à l'autre.  
  
Si cela ne résout pas le problème, utilisez [l'utilitaire de dépannage en ligne HP](#) pour éliminer les bouchages de cartouches.
5. Fermez la porte d'accès aux cartouches.
6. Assurez-vous que tous les bouts de papier coincés et déchirés sont retirés. Sinon, d'autres bouchages papier se produiront.
7. (Option) Si le chariot d'impression ne revient pas sur le côté gauche de l'imprimante, éteignez l'imprimante et rallumez-la.

### Pour éliminer un bouchage papier dans le chargeur de documents

1. Soulevez le capot du chargeur de documents.



2. Tirez sur le papier coincé pour le dégager des rouleaux.

---

**⚠ ATTENTION :**

- Si le papier se déchire lorsque vous l'enlevez des rouleaux, assurez-vous qu'il ne reste pas de morceaux de papier dans les rouleaux et les roues de l'imprimante.
  - Si vous ne retirez pas tous les morceaux de papier de l'imprimante, d'autres bouchages papier risquent de se produire.
- 



3. Fermez le capot du chargeur de documents jusqu'à ce qu'il s'enclenche dans son logement.

## Élimination d'un bouchage papier au niveau de la zone d'impression

1. Ouvrez la porte d'accès aux cartouches d'impression.

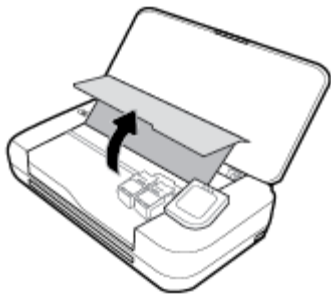

2. Retirez tout le papier visible en déplaçant les cartouches d'un côté à l'autre.

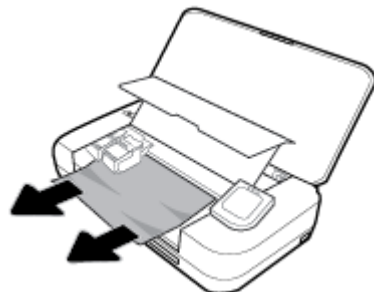

3. Fermez la porte d'accès aux cartouches.

## Conseils pour éviter les bouchages papier

Pour éviter les bouchages papier, respectez les principes suivants :

- Retirez fréquemment le papier imprimé de la fente de sortie.
- Vérifiez que le papier utilisé n'est pas froissé, plié ou détérioré.
- Évitez que le support ne se froisse ou n'ondule en le stockant à plat dans un sachet étanche.
- N'utilisez pas de papier trop épais ni trop fin pour l'imprimante.
- Assurez-vous que le papier a été chargé correctement, selon la procédure suivante : Pour plus d'informations, consultez [Chargement du papier](#).
- Assurez-vous que le papier chargé dans le bac d'alimentation repose à plat et que les bords ne sont pas cornés ou déchirés.
- Ne placez pas trop de papier dans le bac d'alimentation. Pour plus d'informations sur le nombre maximal de feuilles que le bac d'entrée peut contenir, reportez-vous à la section [Caractéristiques techniques](#).
- Lors du chargement d'une pile de papier, Déramez les pages d'abord.
- Ne placez pas dans le bac d'alimentation des papiers de formats et types différents. Toute la pile de papier doit être du même type et du même format.
- Ajustez le guide de largeur du bac d'alimentation pour qu'il se cale contre le papier chargé. Assurez-vous que le guide de largeur ne courbe pas le papier chargé dans le bac d'alimentation.
- Ne poussez pas le papier trop loin dans le bac d'alimentation.
- Si vous effectuez une impression recto verso sur une page, n'imprimez pas d'images fortement saturées sur du papier de faible grammage.

- Utilisez les types de papier recommandés pour l'imprimante.
- Si l'imprimante est sur le point de manquer de papier, laissez d'abord le papier s'épuiser dans l'imprimante avant d'en ajouter. Ne chargez pas de papier pendant que l'imprimante est en cours d'impression.

## Résolution des problèmes d'introduction du papier

Quel type de problème rencontrez-vous ?

- **Le papier n'est pas récupéré depuis le bac d'entrée**
  - Vérifiez que le bac d'entrée contient du papier. Pour plus d'informations, consultez [Chargement du papier](#). Déramez le papier avant de le charger.
  - Assurez-vous que les guides papier sont en contact avec le papier, mais sans être appuyés contre elle.
  - Vérifiez que le papier utilisé n'est pas gondolé. Aplanissez le papier en le recourbant dans le sens inverse.
- **Les pages sont de travers**
  - Assurez-vous que le papier chargé dans le bac d'alimentation est bien aligné sur les guides de largeur du papier.
  - Chargez le papier dans l'imprimante seulement lorsque celle-ci n'imprime pas.
- **Plusieurs pages sont prélevées en même temps**
  - Vérifiez que les guides du papier sont en contact avec la pile de papier, mais sans être appuyés contre elle.
  - Vérifiez que le bac d'entrée n'est pas surchargé de papier.
  - Utilisez du papier HP pour obtenir une qualité d'impression optimale.

## Problèmes d'impression

Que voulez-vous faire ?

### Résolution des problèmes d'impression d'une page (impossible d'imprimer)

<a href="#">HP Print and Scan Doctor</a>	L'utilitaire HP Print and Scan Doctor tentera de diagnostiquer et de résoudre automatiquement le problème. <b>REMARQUE :</b> Cet utilitaire n'est disponible que pour le système de fonctionnement Windows.
<a href="#">Résolution de problèmes rencontrés avec les documents qui ne s'impriment pas</a>	Utilisez un assistant de dépannage en ligne HP. Suivez les instructions pas à pas si l'imprimante ne répond ou n'imprime pas.

 **REMARQUE :** Il se peut que le logiciel HP Print and Scan Doctor et les utilitaires de dépannage en ligne HP ne soient pas disponibles dans toutes les langues.



## Lire les instructions générales dans l'Aide pour les problèmes d'impression

### Résolution des problèmes d'impression (Windows)

Assurez-vous que l'imprimante est sous tension et que du papier est chargé dans le bac. S'il n'est toujours pas possible d'effectuer l'impression, essayez les solutions suivantes dans l'ordre indiqué :

1. Vérifiez les messages d'erreur sur l'écran de l'imprimante et corrigez ces erreurs en suivant les instructions à l'écran.
2. Si votre ordinateur est connecté à l'imprimante avec un câble USB, déconnectez le câble USB et reconnectez-le. Si votre ordinateur est connecté à l'imprimante avec une connexion sans fil, confirmez le bon fonctionnement de la connexion.
3. Vérifiez que le produit n'est pas en pause ou hors ligne.

#### Pour vérifier que le produit n'est pas en pause ou hors ligne

- a. En fonction de votre système d'exploitation, exécutez l'une des opérations suivantes :
    - **Windows 10** : Dans le menu **Démarrer** de Windows, cliquez sur **Toutes les applications**, cliquez sur **Système Windows**, cliquez sur **Panneau de commande**, puis cliquez sur **Afficher les périphériques et les imprimantes** sous le menu **Matériel et son**.
    - **Windows 8.1 et Windows 8** : Allez dans le coin supérieur droit de l'écran pour ouvrir la barre des applications, cliquez sur l'icône **Paramètres**, puis sur **Panneau de commande** et enfin sur **Afficher les périphériques et les imprimantes**.
    - **Windows 7** : dans le menu **Démarrer** de Windows, cliquez sur **Périphériques et imprimantes**.
    - **Windows Vista** : Dans le menu **Démarrer** de Windows, cliquez sur **Panneau de commande**, puis sur **Imprimantes**.
    - **Windows XP** : Dans le menu **Démarrer** de Windows, cliquez sur **Panneau de commande**, puis sur **Imprimantes et fax**.
  - b. Double-cliquez sur l'icône de votre produit ou cliquez avec le bouton droit de la souris sur l'icône de votre produit et sélectionnez **Observer le résultat de l'impression** pour ouvrir la file d'attente d'impression.
  - c. Dans le menu **Imprimante**, assurez-vous que les options **Suspendre l'impression** et **Utiliser l'imprimante hors connexion** ne sont pas sélectionnées.
  - d. Si vous avez effectué des modifications, lancez une nouvelle impression.
4. Vérifiez que l'imprimante est sélectionnée comme imprimante par défaut.

#### Pour vérifier que l'imprimante est sélectionnée comme imprimante par défaut

- a. En fonction de votre système d'exploitation, exécutez l'une des opérations suivantes :
  - **Windows 10** : Dans le menu **Démarrer** de Windows, cliquez sur **Toutes les applications**, cliquez sur **Système Windows**, cliquez sur **Panneau de commande**, puis cliquez sur **Afficher les périphériques et les imprimantes** sous le menu **Matériel et son**.
  - **Windows 8.1 et Windows 8** : Allez dans le coin supérieur droit de l'écran pour ouvrir la barre des applications, cliquez sur l'icône **Paramètres**, puis sur **Panneau de commande** et enfin sur **Afficher les périphériques et les imprimantes**.
  - **Windows 7** : dans le menu **Démarrer** de Windows, cliquez sur **Périphériques et imprimantes**.

- **Windows Vista** : Dans le menu **Démarrer** de Windows, cliquez sur **Panneau de commande**, puis sur **Imprimantes**.
  - **Windows XP** : Dans le menu **Démarrer** de Windows, cliquez sur **Panneau de commande**, puis sur **Imprimantes et fax**.
- b. Assurez-vous que le produit correct est défini comme imprimante par défaut.  
L'imprimante par défaut est désignée par une coche cerclée de noir ou de vert.
- c. Si l'imprimante par défaut n'est pas le produit approprié, cliquez avec le bouton droit sur le produit correct et sélectionnez **Définir comme imprimante par défaut**.
- d. Essayez à nouveau d'utiliser l'imprimante.
5. Redémarrez le spouleur d'impression.

#### Pour redémarrer le spouleur d'impression

- a. En fonction de votre système d'exploitation, exécutez l'une des opérations suivantes :

##### Windows 10

- i. Dans le menu **Démarrer** de Windows, cliquez sur **Toutes les applications**, puis sur **Système Windows**.
- ii. Cliquez sur **Panneau de commande, Système de sécurité**, puis cliquez sur **Outils administratifs**.
- iii. Double-cliquez sur **Services**.
- iv. Cliquez avec le bouton droit sur **Spouleur d'impression**, puis cliquez sur **Propriétés**.
- v. Sous l'onglet **Général**, à côté de l'option **Type de démarrage**, assurez-vous que le type **Automatique** est sélectionné.
- vi. Si le service n'est pas déjà en cours d'exécution, sous **Statut du service**, cliquez sur **Démarrer**, puis sur **OK**.

##### Windows 8.1 et Windows 8

- i. Pointez ou sélectionnez l'angle droit supérieur de l'écran pour ouvrir la barre de commande interactive, puis cliquez sur l'icône **Paramètres**.
- ii. Cliquez ou sélectionnez le **Panneau de commande**, puis cliquez ou sélectionnez **Système et sécurité**.
- iii. Cliquez ou sélectionnez **Outils d'administration**, puis cliquez ou sélectionnez deux fois **Services**.
- iv. Cliquez avec le bouton droit ou touchez **Spouleur d'impression**, puis cliquez sur **Propriétés**.
- v. Sous l'onglet **Général**, à côté de l'option **Type de démarrage**, assurez-vous que le type **Automatique** est sélectionné.
- vi. Si le service n'est pas déjà en cours d'exécution, sous **État du service**, cliquez sur **Démarrer**, puis sur **OK**.

### Windows 7

- i. Dans le menu **Démarrer** de Windows, cliquez sur **Panneau de configuration**, sur **Système et sécurité**, puis sur **Outils d'administration**.
- ii. Double-cliquez sur **Services**.
- iii. Cliquez avec le bouton droit sur **Spouleur d'impression**, puis cliquez sur **Propriétés**.
- iv. Sous l'onglet **Général**, à côté de l'option **Type de démarrage**, assurez-vous que le type **Automatique** est sélectionné.
- v. Si le service n'est pas déjà en cours d'exécution, sous **Statut du service**, cliquez sur **Démarrer**, puis sur **OK**.

### Windows Vista

- i. Dans le menu **Démarrer** de Windows, cliquez sur **Panneau de configuration**, sur **Système et maintenance**, puis sur **Outils d'administration**.
- ii. Double-cliquez sur **Services**.
- iii. Cliquez avec le bouton droit sur le **service Spouleur d'impression**, puis cliquez sur **Propriétés**.
- iv. Sous l'onglet **Général**, à côté de l'option **Type de démarrage**, assurez-vous que le type **Automatique** est sélectionné.
- v. Si le service n'est pas déjà en cours d'exécution, sous **Statut du service**, cliquez sur **Démarrer**, puis sur **OK**.

### Windows XP

- i. Dans le menu **Démarrer** de Windows, cliquez sur **Poste de travail**.
  - ii. Cliquez sur **Gérer**, puis sur **Services et applications**.
  - iii. Double-cliquez sur **Services**, puis sélectionnez **Spouleur d'impression**.
  - iv. Cliquez avec le bouton droit sur **Spouleur d'impression**, puis cliquez sur **Redémarrer** pour redémarrer le service.
- b. Assurez-vous que le produit correct est défini comme imprimante par défaut.  
L'imprimante par défaut est désignée par une coche cerclée de noir ou de vert.
  - c. Si l'imprimante par défaut n'est pas le produit approprié, cliquez avec le bouton droit sur le produit correct et sélectionnez **Définir comme imprimante par défaut**.
  - d. Essayez à nouveau d'utiliser l'imprimante.
6. Redémarrez l'ordinateur.
  7. Videz la file d'attente d'impression.

### Pour vider la file d'attente d'impression

- a. En fonction de votre système d'exploitation, exécutez l'une des opérations suivantes :

- **Windows 10** : Dans le menu **Démarrer** de Windows, cliquez sur **Toutes les applications**, cliquez sur **Système Windows**, cliquez sur **Panneau de commande**, puis cliquez sur **Afficher les périphériques et les imprimantes** sous le menu **Matériel et son**.
  - **Windows 8.1 et Windows 8** : Allez dans le coin supérieur droit de l'écran pour ouvrir la barre des applications, cliquez sur l'icône **Paramètres**, puis sur **Panneau de commande** et enfin sur **Afficher les périphériques et les imprimantes**.
  - **Windows 7** : dans le menu **Démarrer** de Windows, cliquez sur **Périphériques et imprimantes**.
  - **Windows Vista** : Dans le menu **Démarrer** de Windows, cliquez sur **Panneau de commande**, puis sur **Imprimantes**.
  - **Windows XP** : Dans le menu **Démarrer** de Windows, cliquez sur **Panneau de commande**, puis sur **Imprimantes et fax**.
- b. Double-cliquez sur l'icône de votre imprimante pour ouvrir la file d'attente d'impression.
  - c. Dans le menu **Imprimante**, cliquez sur **Annuler tous les documents** ou **Purger le document à imprimer**, puis sur **Oui** pour confirmer.
  - d. S'il y a encore des documents dans la file d'attente, redémarrez l'ordinateur et essayez à nouveau d'imprimer.
  - e. Vérifiez à nouveau la file d'attente d'impression pour vous assurer qu'elle est vide et essayez à nouveau d'effectuer l'impression.

### Pour vérifier le raccordement électrique et réinitialiser l'imprimante

1. Assurez-vous que le cordon d'alimentation est connecté à l'imprimante.



1	Raccordement électrique de l'imprimante
2	Raccordement à la prise secteur

2. Vérifiez le bouton Marche/arrêt sur l'imprimante. S'il est éteint, l'imprimante est hors tension. Appuyez sur le bouton Marche/arrêt pour mettre l'imprimante sous tension.

 **REMARQUE :** Si l'imprimante ne reçoit pas de courant électrique, connectez-la à une autre prise d'alimentation.

3. Avec l'imprimante sous tension, débranchez le cordon d'alimentation placé sur le côté de l'imprimante.
4. Débranchez le cordon d'alimentation de la prise murale.
5. Patientez au moins 15 secondes.
6. Rebranchez le cordon d'alimentation à la prise murale.
7. Rebranchez le cordon d'alimentation sur le côté de l'imprimante.

8. Si l'imprimante ne s'allume pas automatiquement, appuyez sur le bouton Marche/arrêt pour la mettre sous tension.
9. Essayez d'utiliser à nouveau l'imprimante.

### Résolution des problèmes d'impression (OS X)

1. Vérifiez si des messages d'erreurs s'affichent et, le cas échéant, résolvez-les.
2. Débranchez le câble USB, puis rebranchez-le.
3. Vérifiez que le produit n'est pas en pause ou hors ligne.

#### Pour vérifier que le produit n'est pas en pause ou hors ligne

- a. Dans **Préférences système**, cliquez sur **Imprimantes et scanners**.
- b. Cliquez sur le bouton **Ouvrir la file d'attente d'impression**.
- c. Cliquez sur une tâche d'impression pour la sélectionner.

Utilisez les boutons de contrôle de l'impression ci-après.

- **Supprimer** : annule la tâche d'impression sélectionnée.
- **Suspendre** : met en attente la tâche d'impression sélectionnée.
- **Reprendre** : reprend la tâche d'impression suspendue.
- **Mettre l'imprimante en pause** : met en attente tous les travaux d'impression contenus dans la file d'attente.

- d. Si vous avez effectué des modifications, lancez une nouvelle impression.

4. Redémarrez l'ordinateur.

### Résolution des problèmes de qualité d'impression

[Instructions pas à pas pour résoudre la plupart des problèmes de qualité d'impression](#)

Résolution des problèmes de qualité d'impression en ligne

### Lire les instructions générales dans l'Aide pour les problèmes de qualité d'impression



**REMARQUE :** Pour éviter des problèmes de qualité d'impression, veillez à toujours mettre hors tension l'imprimante à l'aide du bouton d'alimentation et patientez jusqu'à ce que le voyant du bouton s'éteigne avant de débrancher la prise ou de mettre une multiprise hors tension. Ceci permet à l'imprimante de placer les cartouches en mode réduit afin d'éviter qu'elles ne sèchent.

## Pour améliorer la qualité d'impression

1. Vérifiez que vous utilisez des cartouches d'origine HP.
2. Assurez-vous d'utiliser un type de papier approprié.

Assurez-vous toujours que le papier sur lequel vous imprimez est à plat et qu'il n'est pas abîmé, gondolé ou froissé. Pour plus d'informations, consultez la section [Conseils pour la sélection et l'utilisation du papier](#).

Pour une meilleure qualité d'impression, utilisez du papier HP de qualité supérieure, ou des papiers qui respectent la norme ColorLok®. Pour plus d'informations, consultez la section [Principes de base relatifs au papier](#).

Pour des résultats optimaux lors de l'impression d'images, utilisez le papier photo HP Advanced.

Rangez le papier spécial dans son emballage d'origine ou à l'intérieur d'un sac plastique blanc réutilisable, sur une surface plane, dans un endroit sec et frais.

Lorsque vous souhaitez imprimer, chargez uniquement le papier que vous prévoyez d'utiliser immédiatement. Après l'impression, remettez le papier photo inutilisé dans le sac plastique. Cela empêche le papier photo de gondoler.

3. Assurez-vous d'avoir sélectionné le type de papier et la résolution d'impression appropriés dans les paramètres d'impression du logiciel.



**REMARQUE :** La sélection d'une qualité d'impression supérieure peut entraîner une impression de meilleure définition, mais peut aussi utiliser davantage d'encre et demander un délai d'impression plus long.

4. Vérifiez les niveaux d'encre estimés pour déterminer si le niveau d'encre contenu dans les cartouches est suffisant. Pour plus d'informations, consultez la section [Vérification des niveaux d'encre estimés](#). Si le niveau d'encre dans les cartouches est faible, prévoyez de les remplacer.

### Pour améliorer la qualité d'impression (Windows)

#### a. Pour imprimer une page de diagnostic

Imprimez une page de diagnostic si le niveau d'encre contenu dans les cartouches est faible.

- i. Chargez une pile de papier ordinaire blanc de format Lettre ou A4 dans le bac d'entrée.
- ii. Ouvrez le logiciel de l'imprimante HP. Pour plus d'informations, consultez la section [Ouvrez le logiciel d'impression HP \(Windows\)](#).
- iii. Dans le logiciel de l'imprimante, cliquez sur **Imprimer et scan**, puis sur **Maintenance votre imprimante** pour accéder à la **Boîte à outils de l'imprimante**.
- iv. Cliquez sur **Imprimer les informations de diagnostic** sur l'onglet **Rapports du périphérique** pour imprimer une page de diagnostic.

#### b. Nettoyer les cartouches d'encre ou la tête d'impression

Observez les cases correspondant aux couleurs bleue, magenta, jaune et noire sur la page de diagnostic. Si des stries apparaissent dans les cases de couleur et dans la case noire, ou que l'encre est partiellement absente dans les cases, procédez au nettoyage automatique de la tête d'impression.

- i. Chargez une pile de papier ordinaire blanc de format Lettre ou A4 dans le bac d'entrée.
- ii. Ouvrez le logiciel de l'imprimante HP. Pour plus d'informations, consultez la section [Ouvrez le logiciel d'impression HP \(Windows\)](#).

- iii. Dans le logiciel de l'imprimante, cliquez sur **Imprimer et scan**, puis sur **Maintenance votre imprimante** pour accéder à la **Boîte à outils de l'imprimante**.
- iv. Dans l'onglet **Services du périphérique**, cliquez sur l'option souhaitée, puis suivez les instructions à l'écran.

Si le nettoyage des cartouches ou de la tête d'impression ne suffit pas à résoudre le problème, contactez le support technique HP. Visitez le site [www.hp.com/support](http://www.hp.com/support). Ce site Web fournit des informations et des utilitaires qui permettent de résoudre de nombreux problèmes communs sur l'imprimante. Si vous y êtes invité, sélectionnez votre pays/région, puis cliquez sur **Tous les contacts HP** pour savoir comment contacter l'assistance technique.

### c. Pour aligner les cartouches ou la tête d'impression



**REMARQUE :** L'alignement de la tête d'impression encre garantit des impressions de qualité. La tête d'impression ne doit pas être réalignée lorsque des cartouches sont remplacées.

- i. Chargez une pile de papier ordinaire blanc de format Lettre ou A4 dans le bac d'entrée.
- ii. Ouvrez le logiciel de l'imprimante HP. Pour plus d'informations, consultez la section [Ouvrez le logiciel d'impression HP \(Windows\)](#).
- iii. Dans le logiciel de l'imprimante, cliquez sur **Imprimer et scan**, puis sur **Maintenance de votre imprimante** pour accéder à la **Boîte à outils de l'imprimante**.
- iv. Dans l'onglet **Services du périphérique**, cliquez sur l'option pour procéder à l'alignement.
- v. L'imprimante imprime une feuille d'alignement.
- vi. Suivez les instructions affichées sur l'écran de l'imprimante pour procéder à l'alignement.

### Pour améliorer la qualité d'impression (OS X)

#### a. Pour imprimer une page de diagnostic

- i. Chargez une pile de papier ordinaire blanc de format Lettre ou A4 dans le bac d'entrée.
- ii. Ouvrez **HP Utility**.



**REMARQUE :** **HP Utility** est situé dans le dossier **HP** du dossier **Applications**.

- iii. Sélectionnez votre imprimante dans la liste de périphériques située à gauche de la fenêtre.
- iv. Cliquez sur **Page de test**.
- v. Cliquez sur le bouton **Imprimer une page de test**, puis suivez les instructions à l'écran.

#### b. Nettoyer les cartouches d'encre ou la tête d'impression

- i. Chargez une pile de papier ordinaire blanc de format Lettre ou A4 dans le bac d'entrée.
- ii. Ouvrez **HP Utility**.



**REMARQUE :** **HP Utility** est situé dans le dossier **HP** du dossier **Applications**.

- iii. Sélectionnez votre imprimante dans la liste de périphériques située à gauche de la fenêtre.
- iv. Cliquez sur **Nettoyer les têtes d'impression**.
- v. Cliquez sur **Nettoyer**, puis suivez les instructions à l'écran.



**ATTENTION :** Nettoyez les cartouches ou la tête d'impression uniquement lorsque c'est nécessaire. Tout nettoyage inutile gaspille de l'encre et réduit la durée de vie de la tête d'impression.

 **REMARQUE :** Si la qualité d'impression semble toujours médiocre après le nettoyage, essayez d'aligner la tête d'impression. Si les problèmes de qualité d'impression persistent après l'alignement et le nettoyage, contactez l'assistance HP.

---

vi. Cliquez sur **Tous les réglages** pour revenir au panneau **Information et support**.

**c. Aligner les cartouches ou la tête d'impression**

i. Chargez une pile de papier ordinaire blanc de format Lettre ou A4 dans le bac d'entrée.

ii. Ouvrez **HP Utility**.

 **REMARQUE :** **HP Utility** est situé dans le dossier **HP** du dossier **Applications**.

---

iii. Sélectionnez votre imprimante dans la liste de périphériques située à gauche de la fenêtre.

iv. Cliquez sur **Aligner**.

v. Cliquez sur **Aligner**, puis suivez les instructions à l'écran.

vi. Cliquez sur **Tous les réglages** pour revenir au panneau **Information et support**.

**Améliorer la qualité d'impression (panneau de commande de l'imprimante)**

**a. Pour imprimer une page de diagnostic**

i. Chargez une pile de papier ordinaire blanc de format Lettre ou A4 dans le bac d'entrée.

ii. Dans le panneau de commande de l'imprimante, touchez ou glissez vers le bas l'onglet en haut de l'écran pour ouvrir le Tableau de bord, puis touchez  (**Configurer**).

iii. Cliquez sur **Rapports**.

iv. Appuyez sur **Rapport sur la qualité d'impression**.

**b. Nettoyer les cartouches d'encre ou la tête d'impression**

i. Chargez une pile de papier ordinaire blanc de format Lettre ou A4 dans le bac d'entrée.

ii. Dans le panneau de commande de l'imprimante, touchez ou glissez vers le bas l'onglet en haut de l'écran pour ouvrir le Tableau de bord, puis touchez  (**Configurer**).

iii. Touchez **Entretien de l'imprimante**.

iv. Sélectionnez l'option de nettoyage, puis suivez les instructions à l'écran.

**c. Aligner les cartouches ou la tête d'impression**

i. Chargez une pile de papier ordinaire blanc de format Lettre ou A4 dans le bac d'entrée.

ii. Dans le panneau de commande de l'imprimante, touchez ou glissez vers le bas l'onglet en haut de l'écran pour ouvrir le Tableau de bord, puis touchez  (**Configurer**).

iii. Sélectionnez l'option d'alignement, puis suivez les instructions à l'écran.

## Problèmes de copie

[Résolution des problèmes de copie](#)

Utilisez un assistant de dépannage en ligne HP.

Obtenez des instructions pas à pas si l'imprimante ne crée pas de copie ou vos impressions sont de mauvaise qualité.





**REMARQUE :** Il se peut que les assistants de dépannage en ligne HP ne soient pas disponibles dans toutes les langues.

[Conseils pour réussir vos copies et numérisations](#)

## Problèmes de numérisation

<a href="#">HP Print and Scan Doctor</a>	L'utilitaire HP Print and Scan Doctor tentera de diagnostiquer et de résoudre automatiquement le problème. <b>REMARQUE :</b> Cet utilitaire n'est disponible que pour le système d'exploitation Windows.
<a href="#">Résolution des problèmes de numérisation</a>	Utilisez un assistant de dépannage en ligne HP. Obtenez des instructions pas à pas si vous ne pouvez pas créer de numérisation ou si vos numérisations sont de mauvaise qualité.



**REMARQUE :** Il se peut que le logiciel HP Print and Scan Doctor et les utilitaires de dépannage en ligne HP ne soient pas disponibles dans toutes les langues.

[Conseils pour réussir vos copies et numérisations](#)

## Problèmes de connexion réseau

Que voulez-vous faire ?

### Réparation de la connexion sans fil

Choisissez l'une des options de dépannage suivantes :

<a href="#">HP Print and Scan Doctor</a>	L'utilitaire HP Print and Scan Doctor tentera de diagnostiquer et de résoudre automatiquement le problème. <b>REMARQUE :</b> Cet utilitaire n'est disponible que pour le système d'exploitation Windows.
Utilisation d'un assistant de dépannage en ligne HP	<ul style="list-style-type: none"> <li>• <a href="#">Réparez votre connexion sans fil</a>, que votre imprimante n'ait jamais été connecté ou qu'elle ait été connectée et ne fonctionne plus.</li> <li>• <a href="#">Résolvez un problème avec le pare-feu ou le logiciel antivirus</a>, si vous pensez qu'il empêche votre ordinateur de se connecter à l'imprimante.</li> </ul>



**REMARQUE :** Il se peut que le logiciel HP Print and Scan Doctor et les utilitaires de dépannage en ligne HP ne soient pas disponibles dans toutes les langues.

### Lire les instructions générales dans l'Aide pour les problèmes de connexion sans fil

Vérifiez la configuration réseau ou imprimez un rapport de test sans fil pour aider au diagnostic de problèmes de connexion réseau.

1. Dans l'écran d'accueil, touchez (**Sans fil**), puis (**Configurer**).
2. Touchez **Imprimer des rapports**, puis **Page de configuration réseau** ou **Rapport test sans fil**.

## Recherche des paramètres réseau pour la connexion sans fil

Choisissez l'une des options de dépannage suivantes :

<a href="#">HP Print and Scan Doctor</a>	L'utilitaire HP Print and Scan Doctor peut vous fournir le nom du réseau (SSID) et le mot de passe (clé réseau). <b>REMARQUE :</b> Cet utilitaire n'est disponible que pour le système d'exploitation Windows. L'ordinateur Windows que vous utilisez pour exécuter HP Print et Scan Doctor doit être connecté au réseau via une connexion sans fil. Pour vérifier les paramètres du sans fil, ouvrez HP Print and Scan Doctor, cliquez sur l'onglet <b>Réseau</b> en haut, sélectionnez <b>Afficher infos avancées</b> , puis <b>Afficher infos sans fil</b> . Vous pouvez aussi accéder aux paramètres du sans fil en cliquant sur l'onglet <b>Réseau</b> en haut et en sélectionnant <b>Ouvrir la page Web du routeur</b> .
<a href="#">Utilisation d'un assistant de dépannage en ligne HP</a>	Découvrez comment rechercher votre nom de réseau (SSID) et le mot de passe sans fil.

 **REMARQUE :** Il se peut que le logiciel HP Print and Scan Doctor et les utilitaires de dépannage en ligne HP ne soient pas disponibles dans toutes les langues.

## Réparation de la connexion Wi-Fi Direct

<a href="#">Utilisation d'un assistant de dépannage en ligne HP</a>	Résolvez votre problème Wi-Fi Direct et découvrez comment configurer Wi-Fi Direct.
---	--

 **REMARQUE :** Il se peut que les assistants de dépannage en ligne HP ne soient pas disponibles dans toutes les langues.

### Lire les instructions générales dans l'Aide pour résoudre les problèmes de Wi-Fi Direct

1. Vérifiez l'imprimante pour vous assurer que Wi-Fi Direct est activé :
  - ▲ Dans le panneau de commande de l'imprimante, touchez ou glissez vers le bas l'onglet en haut de l'écran pour ouvrir le Tableau de bord, puis touchez  (**Wi-Fi Direct**).
2. Depuis votre ordinateur sans fil ou votre périphérique mobile, activez la connexion Wi-Fi, recherchez et connectez-vous au nom Wi-Fi Direct de votre imprimante.
3. À l'invite, saisissez le mot de passe Wi-Fi Direct.
4. Si vous utilisez un périphérique mobile, veillez à ce qu'une application d'impression compatible soit bien installée. Pour plus d'informations sur l'impression mobile, rendez-vous sur le site [www.hp.com/go/supplies](http://www.hp.com/go/supplies).

Si la version locale de ce site Web n'est pas disponible dans votre pays/région ou dans votre langue, il est possible que vous soyez redirigé vers le site HP Mobile Printing d'un(e) autre pays/région ou dans une autre langue.

## Problèmes liés à l'imprimante

 **ASTUCE :** Démarrez le logiciel [HP Print and Scan Doctor](#) pour diagnostiquer et résoudre automatiquement les problèmes d'impression. L'application n'est pas disponible dans toutes les langues.

## L'imprimante s'est arrêtée brusquement



- Si l'imprimante est connectée à l'alimentation :
  - Vérifiez l'alimentation et les connexions d'alimentation. Assurez-vous que le cordon d'alimentation de l'imprimante est correctement branché à une prise électrique en état de marche.
- Assurez-vous que l'alimentation de l'imprimante est débranchée :
  - Assurez-vous que la batterie est installée correctement.
  - Vérifiez l'état de la batterie. Pour plus d'informations, consultez la section [Chargement de la batterie](#).

## Echec de l'alignement de l'imprimante

- Si le processus d'alignement échoue, assurez-vous que vous avez chargé du papier vierge ordinaire dans le bac d'entrée. Si le bac d'alimentation contient du papier de couleur, l'alignement de l'imprimante échoue.
- Si l'alignement échoue à plusieurs reprises, il se peut que le nettoyage de la cartouche soit nécessaire, ou qu'un capteur soit défectueux. Pour nettoyer la cartouche, voir [Entretien de la cartouche et de l'imprimante](#).
- Si le nettoyage de la cartouche ne suffit pas à résoudre le problème, contactez l'assistance HP. Consultez le site [www.hp.com/support](http://www.hp.com/support). Ce site Web fournit des informations et des utilitaires qui permettent de résoudre de nombreux problèmes communs sur l'imprimante. Si vous y êtes invité, sélectionnez votre pays/région, puis cliquez sur **Tous les contacts HP** pour savoir comment contacter l'assistance technique.

## Résoudre une panne de l'imprimante

Réalisez les étapes suivantes pour résoudre de tels problèmes.

1. Appuyez sur  (**Marche/Arrêt**) pour mettre l'imprimante hors tension.
2. Débranchez le cordon d'alimentation.
3. Retirez la batterie si une batterie a été installée.
4. Branchez le cordon d'alimentation.
5. Appuyez sur  (**Marche/Arrêt**) pour allumer l'imprimante.
6. Installez la batterie.

Si le problème persiste, notez le code d'erreur indiqué dans le message, puis contactez l'assistance HP. Pour plus d'informations sur les moyens de contacter l'assistance HP, voir [Assistance HP](#).

## Obtenir de l'aide sur le panneau de commande de l'imprimante

Vous pouvez utiliser les rubriques d'aide de l'imprimante pour en savoir plus. Certains thèmes comprennent des animations qui vous guideront tout au long des procédures.

Pour accéder au menu d'aide à partir de l'écran d'accueil ou de l'aide contextuelle d'un écran, touchez  (**Aide**) sur le panneau de commande de l'imprimante.

## Comprendre les rapports de l'imprimante

Vous pouvez imprimer les rapports suivants afin de résoudre les problèmes rencontrés avec l'imprimante.

- [Rapport d'état de l'imprimante](#)
- [Page de configuration réseau](#)
- [Rapport sur la qualité d'impression](#)

### Pour imprimer un rapport d'état de l'imprimante

1. Dans le panneau de commande de l'imprimante, touchez ou glissez vers le bas l'onglet en haut de l'écran pour ouvrir le Tableau de bord, puis touchez  (**Configuration**).
2. Touchez **Rapports**.
3. Sélectionnez un rapport à imprimer.

## Rapport d'état de l'imprimante

Utilisez le rapport d'état de l'imprimante pour afficher des informations actualisées sur l'imprimante et l'état des cartouches. Utilisez également le rapport d'état de l'imprimante pour vous aider à diagnostiquer des problèmes liés à l'imprimante.

Le rapport d'état de l'imprimante contient également un journal des événements récents.

Si vous devez prendre contact avec le service d'assistance HP, il est généralement utile d'imprimer préalablement le rapport d'état de l'imprimante.

## Page de configuration réseau

Si l'imprimante est reliée à un réseau, vous pouvez imprimer une page de configuration du réseau pour afficher les paramètres réseau de l'imprimante et une liste des réseaux détectés par l'imprimante. La dernière page du rapport comprend une liste de tous les réseaux sans fil détectables dans les environs, ainsi que la force du signal et les canaux utilisés. Cela peut vous aider à choisir le canal pour votre réseau qui n'est pas utilisé de façon trop intensive par d'autres réseaux (ce qui améliorera les performances de votre réseau).

La page de configuration du réseau vous permet de résoudre les problèmes de connectivité qui affectent le réseau. Si vous devez prendre contact avec le service d'assistance HP, il est généralement utile d'imprimer préalablement cette page.

## Rapport sur la qualité d'impression

Les problèmes de qualité d'impression peuvent avoir de nombreuses causes : les paramètres du logiciel, la faible qualité du fichier image, ou encore le système d'impression lui-même. Si la qualité de vos impressions n'est pas satisfaisante, vous pouvez également imprimer la page de diagnostic de la qualité d'impression afin de déterminer si le système d'impression fonctionne correctement.

## Résolution des problèmes à l'aide des services Web

Si vous rencontrez des problèmes lors de l'utilisation des services Web, tels que **HP ePrint** ou les applications d'impression, vérifiez les points suivants :

- Assurez-vous que l'imprimante est connectée à Internet.



**REMARQUE :** Vous ne pouvez pas utiliser ces fonctions Web si l'imprimante est connectée au moyen d'un câble USB.

- Assurez-vous que les dernières mises à jour du produit ont été installées sur l'imprimante.

- Assurez-vous que les services Web sont activés sur l'imprimante. Pour plus d'informations, voir [Configuration des services Web](#).
- Si vous connectez l'imprimante au moyen d'une liaison sans fil, assurez-vous que le réseau sans fil fonctionne correctement. Pour plus d'informations, consultez [Problèmes de connexion réseau](#).
- Si vous utilisez **HP ePrint**, vérifiez les points suivants :
  - Assurez-vous que l'adresse électronique de l'imprimante est correcte.
  - Assurez-vous que l'adresse électronique de l'imprimante est la seule adresse figurant dans la ligne « À » du message. Si d'autres adresses électroniques sont spécifiées sur la ligne « Destinataire », il se peut que les pièces jointes envoyées ne s'impriment pas.
  - Assurez-vous que vous envoyez des documents conformes aux exigences de **HP ePrint**. Pour plus d'informations, rendez-vous sur le site [HP Connected](#). Il se peut que ce site ne soit pas disponible dans tous les pays/toutes les régions.
- Si votre réseau utilise des paramètres de Proxy pour se connecter à Internet, assurez-vous que les paramètres entrés sont corrects.
  - Vérifiez les paramètres définis dans le navigateur Web que vous utilisez (tel que Internet Explorer, Firefox ou Safari).
  - Vérifiez ceci auprès de l'administrateur informatique ou de la personne qui a configuré votre pare-feu.

Si les paramètres de proxy utilisés par votre pare-feu ont été modifiés, vous devez mettre à jour ces paramètres via le panneau de commande de l'imprimante ou le serveur Web intégré. Si la mise à jour de ces paramètres n'est pas effectuée, vous ne pourrez pas utiliser les services Web.

Pour plus d'informations, voir [Configuration des services Web](#).

---



 **ASTUCE :** Pour obtenir une aide supplémentaire sur la configuration et l'utilisation des services Web, rendez-vous sur [HP Connected](#). Il se peut que ce site ne soit pas disponible dans tous les pays/toutes les régions.

---

## Maintenance de l'imprimante

Que voulez-vous faire ?

### Nettoyage de l'extérieur

 **AVERTISSEMENT !** Avant de nettoyer l'imprimante, mettez-la hors tension en appuyant sur le bouton  (**Marche/Arrêt**), puis débranchez le cordon d'alimentation de la prise électrique et/ou retirez la batterie (si installée).

À l'aide d'un chiffon doux et non pelucheux légèrement humecté, essuyez la poussière, les traces de maculage et les taches présentes sur le boîtier. Évitez tout écoulement de fluides à l'intérieur de l'imprimante, ainsi que sur le panneau de commande de l'imprimante.

### Nettoyage du bac d'alimentation de documents

Lors de la numérisation du document, il se peut que des trainées ou de la poussière présentes sur la vitre de numérisation soient également numérisées et empêchent le logiciel de convertir le document en texte modifiable.

## Pour nettoyer le bac d'alimentation de documents

**AVERTISSEMENT !** Avant de nettoyer l'imprimante, mettez-la hors tension en appuyant sur le bouton  (**Marche/Arrêt**), puis débranchez le cordon d'alimentation de la prise électrique et/ou retirez la batterie (si installée).

1. Retirez tous les originaux du bac d'alimentation automatique.
2. Ouvrez le capot du bac d'alimentation.



Cela permet d'accéder aisément, à la vitre de numérisation, aux rouleaux (1) et au tampon de séparation (2).

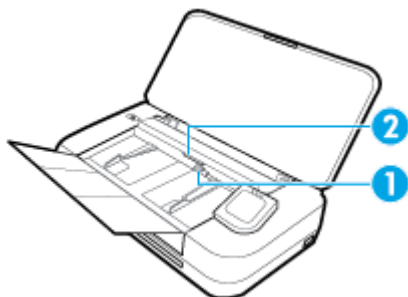

1	Rouleaux
2	Tampon de séparation

3. Imprégnez légèrement d'eau distillée un chiffon doux et non pelucheux, puis essorez l'excédent de liquide éventuel.
4. Utilisez le chiffon non pelucheux pour nettoyer les éventuels résidus restés sur la vitre de numérisation, les rouleaux ou la bande de séparation.

 **REMARQUE :** Si les résidus ne disparaissent pas à l'eau distillée, essayez d'utiliser de l'alcool isopropylique.

5. Fermez le capot du bac d'alimentation automatique.

## Entretien de la cartouche et de l'imprimante

Si vous rencontrez des problèmes d'impression, la cartouche en est peut-être la cause. Il convient de n'exécuter les procédures mentionnées dans les sections suivantes que lorsque vous y êtes invité, ou pour résoudre des problèmes liés à la qualité d'impression.

L'exécution de l'alignement et du nettoyage sans que ces procédures soient nécessaires peut entraîner un gaspillage d'encre et réduire la durée de vie des cartouches.

- Nettoyez la cartouche si votre impression présente des traces ou s'il manque des couleurs ou si certaines sont incorrectes.

Le processus de nettoyage se déroule en trois étapes. Chaque étape dure environ deux minutes, utilise une feuille de papier et nécessite une quantité croissante d'encre. A la fin de chaque étape, observez la qualité de la page imprimée. Il convient d'effectuer l'étape suivante de la procédure de nettoyage uniquement si la qualité d'impression est faible.

Si la qualité d'impression semble mauvaise à la fin des étapes de nettoyage, essayez d'aligner l'imprimante. Si les problèmes de qualité d'impression persistent après l'alignement et le nettoyage, contactez l'assistance HP. Pour plus d'informations, consultez [Assistance HP](#).

- Alignez l'imprimante lorsque vous constatez la présence de stries ou de lignes blanches dans les blocs de couleur sur la page d'état de l'imprimante, ou encore lorsque les impressions présentent des problèmes de qualité.

L'imprimante s'aligne automatiquement durant la configuration initiale.



**REMARQUE :** La procédure de nettoyage utilise de l'encre ; ne nettoyez donc la cartouche qu'en cas de nécessité. Le processus de nettoyage prend quelques minutes. L'imprimante peut faire du bruit pendant cette opération.

Utilisez toujours le bouton Marche/arrêt pour éteindre l'imprimante. Une mise hors tension incorrecte de l'imprimante peut engendrer des problèmes de qualité d'impression.

### Pour nettoyer la cartouche ou aligner l'imprimante

1. Chargez du papier blanc ordinaire vierge au format Lettre ou A4 dans le bac d'entrée. Pour plus d'informations, consultez [Chargement du papier](#).
2. Dans le panneau de commande de l'imprimante, touchez ou glissez vers le bas l'onglet en haut de l'écran pour ouvrir le Tableau de bord, puis touchez  ( **Configuration** ).
3. Touchez **Entretien de l'imprimante** , sélectionnez l'option voulue, puis suivez les instructions à l'écran.



**REMARQUE :** Vous pouvez également le faire à l'aide du logiciel de l'imprimante HP ou du serveur Web intégré (EWS). Pour accéder au logiciel ou à l'EWS, consultez [Ouvrez le logiciel d'impression HP \(Windows\)](#) ou [Ouverture du serveur Web intégré](#).

## Restauration de la configuration et des paramètres par défaut

Si vous désactivez certaines fonctions ou modifiez certains paramètres et vous souhaitez les restaurer, vous pouvez rétablir les paramètres d'usine ou les paramètres réseau.

### Pour restaurer l'imprimante sur les paramètres d'usine

1. Dans le panneau de commande de l'imprimante, touchez ou glissez vers le bas l'onglet en haut de l'écran pour ouvrir le Tableau de bord, puis touchez  ( **Configuration** ).
2. Touchez **Entretien de l'imprimante** .
3. Appuyez sur **Restaurer** .
4. Touchez **Paramètres de restauration** .
5. Sélectionnez la fonction pour laquelle vous souhaitez restaurer les paramètres par défaut :
  - Copier
  - Numér.
  - Photo

- Réseau
- Services Web
- Configuration de l'imprimante

Appuyez sur **Restaurer**.

Un message s'affiche pour indiquer que les paramètres seront restaurés.

6. Touchez **Oui**.

### Pour restaurer l'imprimante sur les paramètres d'usine

1. Dans le panneau de commande de l'imprimante, touchez ou glissez vers le bas l'onglet en haut de l'écran pour ouvrir le Tableau de bord, puis touchez  (**Configuration**).
2. Touchez **Entretien de l'imprimante**.
3. Appuyez sur **Restaurer**.
4. Touchez **Restaurer les paramètres d'usine**.

Un message s'affiche pour indiquer que les paramètres d'usine seront restaurés.

5. Appuyez sur **Restaurer**.

### Pour restaurer l'imprimante sur les paramètres réseau par défaut

1. Dans le panneau de commande de l'imprimante, touchez ou glissez vers le bas l'onglet en haut de l'écran pour ouvrir le Tableau de bord, puis touchez  (**Configuration**).
2. Touchez **Configuration réseau**.
3. Touchez l'option **Restaurer les paramètres réseau**.

Un message s'affiche pour indiquer que les paramètres réseau par défaut seront restaurés.

4. Touchez **Oui**.
5. Imprimez la page de configuration réseau et vérifiez que les paramètres réseau ont été réinitialisés.



**REMARQUE :** Lorsque vous réinitialisez les paramètres réseau de l'imprimante, les paramètres sans fil configurés précédemment (tels que l'adresse IP) sont supprimés. L'adresse IP est redéfinie en mode automatique.



#### **ASTUCE :**

- Vous pouvez visiter le site Web d'assistance en ligne de HP à l'adresse [www.hp.com/support](http://www.hp.com/support) pour obtenir des informations et des utilitaires qui permettent de résoudre de nombreux problèmes courants sur l'imprimante.
- (Windows) Démarrez le logiciel [HP Print and Scan Doctor](#) pour diagnostiquer et résoudre automatiquement les problèmes d'impression. L'application n'est pas disponible dans toutes les langues.

## Assistance HP

Pour obtenir les dernières mises à jour produits et des informations techniques, visitez le site Web d'assistance technique de l'imprimante [à l'adresse www.hp.com/support](http://www.hp.com/support). L'assistance en ligne HP propose tout un ensemble d'options pour vous aider avec votre imprimante :





**Pilotes et téléchargements** : téléchargez les pilotes et mises à jour de logiciels, ainsi que les manuels et la documentation des produits inclus dans la boîte avec l'imprimante.



**Forums d'assistance HP** : visitez les forums d'assistance HP pour obtenir des réponses aux questions et problèmes courants. Vous pouvez consulter des questions affichées par d'autres clients HP, ou vous connecter et afficher vos propres questions et commentaires.



**Résolution des problèmes** : utilisez les outils en ligne HP pour détecter votre imprimante et trouver les solutions recommandées.

## Contacteur HP

Si vous avez besoin de l'aide d'un représentant de l'assistance technique HP pour résoudre un problème, visitez le [site Web Contacter l'assistance technique](#). Les options de contact suivantes sont disponibles gratuitement pour les clients avec garantie (l'assistance technique guidée par des agents HP pour les clients sans garantie est payante) :



Discutez avec un agent d'assistance en ligne HP.



Appelez un agent d'assistance HP.

Lorsque vous contactez l'assistance technique HP, préparez-vous à indiquer les informations suivantes :

- Nom du produit (situé sur le produit, tel que HP OfficeJet 250 Mobile tout-en-un)
- Référence (situé près de la zone d'accès aux cartouches)



- Numéro de série (figurant sur la partie arrière ou inférieure de l'imprimante)

## Enregistrer mon imprimante

En consacrant seulement quelques minutes à l'enregistrement de votre produit, vous bénéficierez d'un service plus rapide et d'une assistance plus efficace, et recevrez des alertes de maintenance pour votre produit. Si vous n'avez pas enregistré votre imprimante lors de l'installation du logiciel, vous pouvez procéder maintenant à son enregistrement sur le site <http://www.register.hp.com>.

## Options de garantie supplémentaires

Des plans d'extension de garantie de l'imprimante sont disponibles moyennant un supplément financier. Accédez à [www.hp.com/support](http://www.hp.com/support), sélectionnez votre pays/région et langue, puis examinez les options de garantie prolongée disponibles pour votre imprimante.

# A Renseignements techniques

Cette section contient les rubriques suivantes :

- [Caractéristiques techniques](#)
- [Informations sur la réglementation](#)
- [Programme de gestion des produits en fonction de l'environnement](#)

## Caractéristiques techniques

Pour plus d'informations, visitez le site [www.hp.com/support](http://www.hp.com/support). Choisissez votre pays ou votre région. Cliquez sur **Support et dépannage des produits**. Saisissez le nom affiché sur la partie avant de l'imprimante, puis sélectionnez **Rechercher**. Cliquez sur **Informations produit**, puis sur **Caractéristiques du produit**.

### Configuration système requise

- Les configurations logicielle et système requises sont décrites dans le fichier Lisez-moi, qui se trouve sur le CD du logiciel d'impression HP fourni avec votre imprimante.
- Pour en savoir plus sur les futures éditions du système d'exploitation et l'assistance, rendez-vous sur le site Web de support en ligne HP à l'adresse [www.hp.com/support](http://www.hp.com/support).

### Caractéristiques d'environnement

- Température de fonctionnement recommandée : 15° à 30 °C
- Températures de fonctionnement acceptables : 5 °C à 40 °C
- Humidité : 15 à 95 % HR (limitée à une température de rosée de 31°C)
- Températures hors fonctionnement (stockage) : - 40 °C à 60 °C

### Capacité du bac d'alimentation

- Feuilles de papier ordinaire (64 à 100 g/m<sup>2</sup> [104 à 163 livres]) : jusqu'à 50
- Enveloppes : jusqu'à 5
- Fiches Bristol : jusqu'à 20
- Feuilles de papier Hagaki : jusqu'à 20
- Feuilles de papier photo : jusqu'à 15

### Format et poids de papier

Pour obtenir la liste complète des formats de papier pris en charge, reportez-vous au logiciel d'impression HP.

- Papier ordinaire : 64 g/m<sup>2</sup> et au-dessus (104 lb et au-dessus)
- Enveloppes : 75 à 90 g/m<sup>2</sup>
- Cartes : Jusqu'à 200 g/m<sup>2</sup> (110 livres indice maximal)
- Papier photo : 300 g/m<sup>2</sup> (80 livres)

### Spécifications relatives à l'impression

- La vitesse d'impression varie en fonction de la complexité du document et du modèle de l'imprimante.
- Méthode : impression à jet d'encre thermique contrôlé
- Langage : PCL3
- Résolution d'impression :  
Pour obtenir une liste de résolutions d'impression prises en charge, visitez le site [www.hp.com/support](http://www.hp.com/support).
- Marges d'impression :  
Pour les paramètres des marges des différents supports, consultez le site [www.hp.com/support](http://www.hp.com/support).

### Spécifications relatives à la numérisation

- Couleur : Couleur 24 bits
- Taille de numérisation maximale : 216 x 356 mm (8,5 pouces x 14 pouces)
- Format de numérisation minimum : 76 x 12,7 mm (3 pouces x 5 pouces)

### Spécifications relatives à la copie

- Traitement numérique de l'image
- Jusqu'à 50 copies à partir de l'original
- Zoom numérique : de 25 à 400 %
- Les vitesses de copie varient selon la qualité d'impression sélectionnée

### Rendement des cartouches

- Visitez le site [www.hp.com/go/learnaboutesupplies](http://www.hp.com/go/learnaboutesupplies) pour plus d'informations sur les rendements de cartouches estimés.

## Informations sur la réglementation

L'imprimante respecte les exigences définies par les organismes de réglementation de votre pays/région.

Cette section contient les rubriques suivantes :

- [Numéro de modèle réglementaire](#)
- [Déclaration de la FCC](#)
- [Déclaration de conformité VCCI \(Classe B\) destinée aux utilisateurs au Japon](#)
- [Avis aux utilisateurs au Japon concernant le cordon d'alimentation](#)
- [Avis aux utilisateurs situés en Corée](#)
- [Avis d'émission sonore pour l'Allemagne](#)
- [Avis de conformité pour l'Union Européenne](#)
  - [Produits avec fonctionnalité sans fil](#)
- [Déclaration pour l'Allemagne concernant les écrans de visualisation dans l'environnement de travail](#)
- [Déclaration de conformité](#)

- [Informations sur la réglementation pour les produits sans fil](#)
  - [Exposition aux rayonnements de radiofréquence](#)
  - [Avis aux utilisateurs situés au Canada](#)
  - [Avis aux utilisateurs situés à Taiwan](#)
  - [Notice destinée aux utilisateurs au Japon](#)
  - [Avis aux utilisateurs situés en Corée](#)

## Numéro de modèle réglementaire

À des fins d'identification, et ainsi que l'impose la réglementation, un Numéro de modèle réglementaire a été attribué à votre produit. Le numéro de modèle réglementaire de ce produit est SNPRC-1604-01. Il ne faut pas confondre ce numéro réglementaire avec le nom commercial (HP OfficeJet 250 Tout-en-un ou HP OfficeJet 258 Mobile Tout-en-un) ou la référence du produit (CZ992A, N4L17A ou L9D57A).

## Déclaration de la FCC

### FCC statement

The United States Federal Communications Commission (in 47 CFR 15.105) has specified that the following notice be brought to the attention of users of this product.

This equipment has been tested and found to comply with the limits for a Class B digital device, pursuant to Part 15 of the FCC Rules. These limits are designed to provide reasonable protection against harmful interference in a residential installation. This equipment generates, uses and can radiate radio frequency energy and, if not installed and used in accordance with the instructions, may cause harmful interference to radio communications. However, there is no guarantee that interference will not occur in a particular installation. If this equipment does cause harmful interference to radio or television reception, which can be determined by turning the equipment off and on, the user is encouraged to try to correct the interference by one or more of the following measures:

- Reorient or relocate the receiving antenna.
- Increase the separation between the equipment and the receiver.
- Connect the equipment into an outlet on a circuit different from that to which the receiver is connected.
- Consult the dealer or an experienced radio/TV technician for help.

For further information, contact:

Manager of Corporate Product Regulations  
HP Inc. 1501 Page Mill Road,  
Palo Alto, CA 94304, U.S.A.

### Modifications (part 15.21)

The FCC requires the user to be notified that any changes or modifications made to this device that are not expressly approved by HP may void the user's authority to operate the equipment.

This device complies with Part 15 of the FCC Rules. Operation is subject to the following two conditions: (1) this device may not cause harmful interference, and (2) this device must accept any interference received, including interference that may cause undesired operation.

## Déclaration de conformité VCCI (Classe B) destinée aux utilisateurs au Japon

この装置は、クラスB情報技術装置です。この装置は、家庭環境で使用することを目的としていますが、この装置がラジオやテレビジョン受信機に近接して使用されると、受信障害を引き起こすことがあります。取扱説明書に従って正しい取り扱いをして下さい。

VCCI-B

## Avis aux utilisateurs au Japon concernant le cordon d'alimentation

製品には、同梱された電源コードをお使い下さい。  
同梱された電源コードは、他の製品では使用出来ません。

## Avis aux utilisateurs situés en Corée

B 급 기기  
(가정용 방송통신기기)

이 기기는 가정용(B급)으로 전자파적합등록을 한 기기로서 주로 가정에서 사용하는 것을 목적으로 하며, 모든 지역에서 사용할 수 있습니다.

## Avis d'émission sonore pour l'Allemagne

### Geräuschemission

LpA < 70 dB am Arbeitsplatz im Normalbetrieb nach DIN 45635 T. 19

## Avis de conformité pour l'Union Européenne



Les produits portant l'étiquette CE sont conformes à une ou plusieurs des directives européennes suivantes : directive Basse tension 2006/95/CE, directive CME 2004/108/CE, directive Éco-conception 2009/125/CE, directive R&TTE 1999/5/CE, directive RoHS 2011/65/UE. La conformité avec ces directives est évaluée en application des normes harmonisées européennes applicables. La Déclaration de conformité est disponible en intégralité sur le site Web suivant : [www.hp.com/go/certificates](http://www.hp.com/go/certificates) (Recherchez le nom du modèle de produit ou son numéro de modèle réglementaire (RMN) qui se trouve sur l'étiquette réglementaire.)

Le point de contact pour les problèmes de conformité est :

HP Deutschland GmbH, HQ-TRE, Schickardstrasse 32, 71034 Boeblingen, Germany

## Produits avec fonctionnalité sans fil

### EMF

- Ce produit est conforme aux normes internationales (ICNIRP) sur l'exposition aux ondes radio.

S'il est doté d'un appareil de transmission et de réception radio utilisé dans des conditions normales, une distance de séparation de 20 cm permet de garantir des niveaux d'exposition aux fréquences radio en conformité avec les normes européennes.

### Fonctionnalité sans fil en Europe

- Ce produit est conçu pour être utilisé sans restrictions dans l'ensemble des pays membres de l'UE, outre l'Islande, le Liechtenstein, la Norvège et la Suisse.

### Déclaration pour l'Allemagne concernant les écrans de visualisation dans l'environnement de travail

#### **GS-Erklärung (Deutschland)**

Das Gerät ist nicht für die Benutzung im unmittelbaren Gesichtsfeld am Bildschirmarbeitsplatz vorgesehen. Um störende Reflexionen am Bildschirmarbeitsplatz zu vermeiden, darf dieses Produkt nicht im unmittelbaren Gesichtsfeld platziert werden.

# Déclaration de conformité



## DECLARATION OF CONFORMITY according to ISO/IEC 17050-1 and EN 17050-1

DoC #: SNPRC-1604-01R3

**Supplier's Name:** Hewlett-Packard Company  
**Supplier's Address:** 138 Depot Road, #04-01, Singapore 109683

**declares, that the product**  
**Product Name and Model:** HP OfficeJet 250 Mobile AiO Printer  
HP OfficeJet 250C Mobile AiO Printer  
HP OfficeJet 252 Mobile AiO Printer  
HP OfficeJet 252C Mobile AiO Printer  
HP OfficeJet 258 Mobile AiO Printer

**Regulatory Model Number:** <sup>1)</sup> SNPRC-1604-01  
**Product Options:** All  
**Radio Module Number:** SDGOB-1503  
**Power Supply:** F0V63-60012 (World Wide) / F0V63-60013 (China and India Only)

**conforms to the following Product Specifications and Regulations:**

**EMC:**

CISPR 32:2012 / EN 55032:2012 Class B  
CISPR 24:2010 / EN 55024:2010  
EN 61000-3-2:2014  
EN 61000-3-3:2013  
FCC CFR 47, Part 15 Subpart B / ICES-003, Issue 5 Class B

**Safety:**

IEC 60950-1:2005 (2<sup>nd</sup> Edition) +A1:2009 +A2:2013  
EN 60950-1:2006 +A11:2009 +A1:2010 +A12:2011 +A2:2013  
EN 62479:2010  
CNS 14336:2004

**Telecom:**

EN 300 328 V1.8.1  
EN 301 489-1 V1.9.2  
EN 301 489-17 V2.2.1  
EN 62311:2008

**Energy Use:**

Regulation (EC) No. 1275/2008  
ENERGY STAR® Qualified Imaging Equipment Operational Mode (OM) Test Procedure  
EN 50564:2011  
IEC 62301:2011  
Regulation (EC) No. 278/2009  
Test Method for Calculating the Energy Efficiency of Single-Voltage External Ac-Dc and Ac-Ac Power Supplies

**RoHS:**

EN 50581:2012

The product herewith complies with the requirements of the Low Voltage Directive 2006/95/EC, the EMC Directive 2004/108/EC, the R&TTE Directive 1999/5/EC, the Ecodesign Directive 2009/125/EC, the RoHS Directive 2011/65/EU and carries the  marking accordingly.

This device complies with part 15 of the FCC Rules. Operation is subject to the following two conditions:

(1) This device may not cause harmful interference, and (2) this device must accept any interference received, including interference that may cause undesired operation.

**Additional Information:**

- 1) This product is assigned a Regulatory Model Number which stays with the regulatory aspects of the design. The Regulatory Model Number is the main product identifier in the regulatory documentation and test reports, this number should not be confused with the marketing name or the product numbers.
- 2) This product was tested in a typical HP configuration.

Singapore  
28 March 2016

Yik Hou Meng  
Product Regulations Manager  
HP Singapore Inkjet Printing Solutions

**Local contact for regulatory topics only:**

EU: HP Deutschland GmbH, HQ-TRE, Schickardstrasse 32, 71034 Boeblingen, Germany  
U.S.: HP Inc., 1501 Page Mill Road, Palo Alto, CA 94304, U.S.A. 650-857-1501

[www.hp.eu/certificates](http://www.hp.eu/certificates)



## Informations sur la réglementation pour les produits sans fil

Cette section contient les informations réglementaires suivantes concernant les produits sans fil :

- [Exposition aux rayonnements de radiofréquence](#)
- [Avis aux utilisateurs situés au Canada](#)
- [Avis aux utilisateurs situés à Taiwan](#)
- [Notice destinée aux utilisateurs au Japon](#)
- [Avis aux utilisateurs situés en Corée](#)

### Exposition aux rayonnements de radiofréquence

#### Exposure to radio frequency radiation



**Caution** The radiated output power of this device is far below the FCC radio frequency exposure limits. Nevertheless, the device shall be used in such a manner that the potential for human contact during normal operation is minimized. This product and any attached external antenna, if supported, shall be placed in such a manner to minimize the potential for human contact during normal operation. In order to avoid the possibility of exceeding the FCC radio frequency exposure limits, human proximity to the antenna shall not be less than 20 cm (8 inches) during normal operation.

## Avis aux utilisateurs situés au Canada

### Notice to users in Canada/Note à l'attention des utilisateurs canadiens

Under Industry Canada regulations, this radio transmitter may only operate using an antenna of a type and maximum (or lesser) gain approved for the transmitter by Industry Canada. To reduce potential radio interference to other users, the antenna type and its gain should be so chosen that the equivalent isotropically radiated power (e.i.r.p.) is not more than that necessary for successful communication.

This device complies with Industry Canada licence-exempt RSS standard(s). Operation is subject to the following two conditions: (1) this device may not cause interference, and (2) this device must accept any interference, including interference that may cause undesired operation of the device.

**WARNING!** Exposure to Radio Frequency Radiation The radiated output power of this device is below the Industry Canada radio frequency exposure limits. Nevertheless, the device should be used in such a manner that the potential for human contact is minimized during normal operation.

To avoid the possibility of exceeding the Industry Canada radio frequency exposure limits, human proximity to the antennas should not be less than 20 cm (8 inches).

Conformément au Règlement d'Industrie Canada, cet émetteur radioélectrique ne peut fonctionner qu'avec une antenne d'un type et d'un gain maximum (ou moindre) approuvé par Industrie Canada. Afin de réduire le brouillage radioélectrique potentiel pour d'autres utilisateurs, le type d'antenne et son gain doivent être choisis de manière à ce que la puissance isotrope rayonnée équivalente (p.i.r.e.) ne dépasse pas celle nécessaire à une communication réussie.

Cet appareil est conforme aux normes RSS exemptes de licence d'Industrie Canada. Son fonctionnement dépend des deux conditions suivantes : (1) cet appareil ne doit pas provoquer d'interférences nuisibles et (2) doit accepter toutes interférences reçues, y compris des interférences pouvant provoquer un fonctionnement non souhaité de l'appareil.

**AVERTISSEMENT** relatif à l'exposition aux radiofréquences. La puissance de rayonnement de cet appareil se trouve sous les limites d'exposition de radiofréquences d'Industrie Canada. Néanmoins, cet appareil doit être utilisé de telle sorte qu'il soit mis en contact le moins possible avec le corps humain.

Afin d'éviter le dépassement éventuel des limites d'exposition aux radiofréquences d'Industrie Canada, il est recommandé de maintenir une distance de plus de 20 cm entre les antennes et l'utilisateur.

## Avis aux utilisateurs situés à Taïwan

### 低功率電波輻射性電機管理辦法

#### 第十二條

經型式認證合格之低功率射頻電機，非經許可，公司、商號或使用者均不得擅自變更頻率、加大功率或變更設計之特性及功能。

#### 第十四條

低功率射頻電機之使用不得影響飛航安全及干擾合法通信；經發現有干擾現象時，應立即停用，並改善至無干擾時方得繼續使用。

前項合法通信，指依電信法規定作業之無線電通信。低功率射頻電機須忍受合法通信或工業、科學及醫藥用電波輻射性電機設備之干擾。

## Notice destinée aux utilisateurs au Japon

この機器は技術基準適合証明又は工事設計認証を受けた無線設備を搭載しています。

## Avis aux utilisateurs situés en Corée

해당 무선설비는 전파혼신 가능성이 있으므로 인명안전과 관련된 서비스는 할 수 없음

## Programme de gestion des produits en fonction de l'environnement

HP s'engage à fournir des produits de qualité dans le strict respect de l'environnement. Ce produit a été conçu dans une optique de recyclage ultérieur. Le nombre de matériaux utilisés est minimal, mais suffit à assurer le bon fonctionnement et la fiabilité de l'imprimante. Les pièces ont été conçues de façon à ce que les différents matériaux qui les composent se séparent facilement. Les fixations et autres connecteurs sont facilement identifiables et accessibles et peuvent être retirés avec des outils usuels. Les pièces les plus importantes ont été conçues pour être rapidement accessibles en vue de leur démontage et de leur réparation. Pour plus d'informations, consultez le site Web de HP sur la Charte de protection de l'environnement à l'adresse suivante :

[www.hp.com/hpinfo/globalcitizenship/environment](http://www.hp.com/hpinfo/globalcitizenship/environment)

- [Conseils environnementaux](#)
- [Règlement de la Commission de l'Union européenne 1275/2008](#)
- [Papier](#)
- [Plastique](#)
- [Fiches de données de sécurité \(FDS\)](#)
- [Programme de recyclage](#)
- [Programme de recyclage de fournitures à jet d'encre HP](#)
- [Consommation électrique](#)
- [Mise au rebut de l'équipement usagé par les utilisateurs](#)
- [Substances chimiques](#)
- [Restriction sur les substances dangereuses \(Ukraine\)](#)
- [Restriction sur les substances dangereuses \(Inde\)](#)
- [Informations utilisateur sur les éco-labels SEPA en Chine](#)
- [Eco-label pour imprimante, télécopieur et photocopieuse \(Chine\)](#)
- [Le tableau des substances/éléments dangereux et leur contenu \(Chine\)](#)
- [EPEAT](#)
- [Mise au rebut des batteries à Taïwan](#)
- [Directive sur les batteries de l'UE](#)
- [Notification relative à la récupération des batteries rechargeables en Californie](#)
- [États-Unis : Call2Recycle \(RBRC\)](#)

## Conseils environnementaux

HP s'engage à aider ses clients à réduire leur empreinte environnementale. Pour en savoir plus sur les initiatives environnementales de HP, rendez-vous sur le site Web Programmes et initiatives environnementales de HP.

[www.hp.com/hpinfo/globalcitizenship/environment/](http://www.hp.com/hpinfo/globalcitizenship/environment/)

## Règlement de la Commission de l'Union européenne 1275/2008

Pour les données de puissance du produit, notamment la consommation d'énergie du produit en mode veille en réseau, si tous les ports réseau filaires sont connectés et que tous les ports réseau sans fil sont activés, veuillez-vous reporter à la section P14 « Additional Information » (Informations complémentaires) de la déclaration IT ECO du produit concerné à l'adresse suivante : [www.hp.com/hpinfo/globalcitizenship/environment/productdata/itecodesktop-pc.html](http://www.hp.com/hpinfo/globalcitizenship/environment/productdata/itecodesktop-pc.html).

## Papier

Conformément aux normes DIN 19309 et EN 12281:2002, vous pouvez utiliser du papier recyclé avec ce produit.

## Plastique

Les pièces en plastique d'un poids supérieur à 25 grammes portent une mention conforme aux normes internationales, laquelle facilite l'identification des matières plastiques à des fins de recyclage des produits en fin de vie.

## Fiches de données de sécurité (FDS)

Les fiches techniques de sécurité du matériel (MSDS) peuvent être téléchargées depuis le site Web de HP :

[www.hp.com/go/msds](http://www.hp.com/go/msds).

## Programme de recyclage

HP met à la disposition de sa clientèle des programmes de reprise et de recyclage de produits de plus en plus nombreux dans un grand nombre de pays/régions et a établi un partenariat avec plusieurs des centres de recyclage de matériaux électroniques les plus importants dans le monde. HP préserve les ressources en revendant certains de ses produits les plus réputés.

Pour plus d'informations sur le recyclage des produits HP, visitez le site :

[www.hp.com/recycle](http://www.hp.com/recycle).

## Programme de recyclage de fournitures à jet d'encre HP

HP s'engage à protéger l'environnement. Le programme de reprise et de recyclage des consommables HP est disponible dans la plupart des pays/régions. Il vous permet de recycler gratuitement les cartouches. Pour en savoir plus, consultez le site Web suivant :

[www.hp.com/hpinfo/globalcitizenship/environment/recycle/](http://www.hp.com/hpinfo/globalcitizenship/environment/recycle/).

## Consommation électrique

Les équipements d'impression et d'imagerie HP munis du logo ENERGY STAR® sont certifiés par l'Agence américaine pour la protection de l'environnement (U.S. Environmental Protection Agency). Le marquage suivant figure sur les produits d'imagerie certifiés ENERGY STAR :



Des informations complémentaires sur les modèles de produits d'imagerie certifiés ENERGY STAR sont disponibles sur le site : [www.hp.com/go/energystar](http://www.hp.com/go/energystar).

## Mise au rebut de l'équipement usagé par les utilisateurs



Ce symbole signifie qu'il est interdit de jeter votre produit avec vos ordures ménagères. En effet, il est de votre responsabilité de protéger la santé humaine et l'environnement en apportant vos équipements électriques et électroniques usagés dans un point de collecte où ils pourront être recyclés. Pour en savoir plus, veuillez contacter votre service de collecte des ordures ménagères ou rendez-vous sur <http://www.hp.com/recycle>.

## Substances chimiques

HP s'attache à informer ses clients des substances chimiques utilisées dans ses produits, pour se conformer aux obligations légales telles que la réglementation REACH (*Réglementation européenne EC No 1907/2006 sur les substances chimiques*). Une note d'information chimique sur ce produit peut être consultée à l'adresse : [www.hp.com/go/reach](http://www.hp.com/go/reach).

## Restriction sur les substances dangereuses (Ukraine)

### **Технічний регламент щодо обмеження використання небезпечних речовин (Україна)**

Обладнання відповідає вимогам Технічного регламенту щодо обмеження використання деяких небезпечних речовин в електричному та електронному обладнанні, затвердженого постановою Кабінету Міністрів України від 3 грудня 2008 № 1057

## Restriction sur les substances dangereuses (Inde)

### **Restriction of hazardous substances (India)**

This product complies with the "India E-waste (Management and Handling) Rule 2011" and prohibits use of lead, mercury, hexavalent chromium, polybrominated biphenyls or polybrominated diphenyl ethers in concentrations exceeding 0.1 weight % and 0.01 weight % for cadmium, except for the exemptions set in Schedule 2 of the Rule.

## Informations utilisateur sur les éco-labels SEPA en Chine

### 中国环境标识认证产品用户说明

噪声大于63.0Db(A)的办公设备不宜放置于办公室内，请在独立的隔离区域使用。  
如需长时间使用本产品或打印大量文件，请确保在通风良好的房间内使用。  
如您需要确认本产品处于零能耗状态，请按下电源关闭按钮，并将插头从电源插座断开。  
您可以使用再生纸，以减少资源耗费。

## Eco-label pour imprimante, télécopieur et photocopieuse (Chine)

# 复印机、打印机和传真机能源效率标识 实施规则

依据“复印机、打印机和传真机能源效率标识实施规则”，该打印机具有中国能效标识。标识上显示的能效等级和操作模式值根据“复印机、打印机和传真机能效限定值及能效等级”标准（“GB 21521”）来确定和计算。

### 1. 能效等级

产品能效等级分为3级，其中1级能效最高。能效限定值根据产品类型和打印速度由标准确定。能效等级则根据基本功耗水平以及网络接口和内存等附加组件和功能的功率因子之和来计算。

### 2. 能效信息

#### 喷墨打印机

- 操作模式功率

睡眠状态的能耗按照 GB 21521 标准来衡量和计算。该数据以瓦特 (W) 表示。

- 待机功率

待机状态是产品连接到电网电源上功率最低的状态。该状态可以延续无限长时间，且使用者无法改变此状态下产品的功率。对于“成像设备”产品，“待机”状态通常相当于“关闭”状态，但也可能相当于“准备”状态或“睡眠”状态。该数据以瓦特 (W) 表示。

- 睡眠状态预设延迟时间

出厂前由制造商设置的时间决定了该产品在完成主功能后进入低耗模式（例如睡眠、自动关机）的时间。该数据以分钟表示。

- 附加功能功率因子之和

网络接口和内存等附加功能的功率因子之和。该数据以瓦特 (W) 表示。

标识上显示的能耗数据是根据典型配置测量得出的数据，此类配置包含登记备案的打印机依据复印机、打印机和传真机能源效率标识实施规则所选的所有配置。因此，该特定产品型号的实际能耗可能与标识上显示的数据有所不同。

要了解规范的更多详情，请参考最新版的 GB 21521 标准。

## Le tableau des substances/éléments dangereux et leur contenu (Chine)

**产品中有害物质或元素的名称及含量**  
根据中国《电器电子产品有害物质限制使用管理办法》

部件名称	有害物质					
	铅 (Pb)	汞 (Hg)	镉 (Cd)	六价铬 (Cr(VI))	多溴联苯 (PBB)	多溴二苯醚 (PBDE)
外壳和托盘	0	0	0	0	0	0
电线	0	0	0	0	0	0
印刷电路板	X	0	0	0	0	0
打印系统	X	0	0	0	0	0
显示器	X	0	0	0	0	0
喷墨打印机墨盒	0	0	0	0	0	0
驱动光盘	X	0	0	0	0	0
扫描仪	X	0	0	0	0	0
网络配件	X	0	0	0	0	0
电池板	X	0	0	0	0	0
自动双面打印系统	0	0	0	0	0	0
外部电源	X	0	0	0	0	0

本表格依据SJ/T 11364 的规定编制。  
 0: 表示该有害物质在该部件所有均质材料中的含量均在GB/T 26572 规定的限量要求以下。  
 X: 表示该有害物质至少在该部件的某一均质材料中的含量超出GB/T 26572 规定的限量要求。

此表中所有名称中含“X”的部件均符合欧盟 RoHS 立法。

注：环保使用期限的参考标识取决于产品正常工作的温度和湿度等条件。



## EPEAT

### EPEAT

Most HP products are designed to meet EPEAT. EPEAT is a comprehensive environmental rating that helps identify greener electronics equipment. For more information on EPEAT go to [www.epeat.net](http://www.epeat.net). For information on HP's EPEAT registered products go to [www.hp.com/hpinfo/globalcitizenship/environment/pdf/epeat\\_printers.pdf](http://www.hp.com/hpinfo/globalcitizenship/environment/pdf/epeat_printers.pdf).

## Mise au rebut des batteries à Taïwan



廢電池請回收

# Directive sur les batteries de l'UE



English	<p><b>European Union Battery Directive</b> This product contains a battery that is used to maintain data integrity of real time clock or product settings and is designed to last the life of the product. Any attempt to service or replace this battery should be performed by a qualified service technician.</p>
Français	<p><b>Directive sur les batteries de l'Union Européenne</b> Ce produit contient une batterie qui permet de maintenir l'intégrité des données pour les paramètres du produit ou l'horloge en temps réel et qui a été conçue pour durer aussi longtemps que le produit. Toute tentative de réparation ou de remplacement de cette batterie doit être effectuée par un technicien qualifié.</p>
Deutsch	<p><b>Batterie-Richtlinie der Europäischen Union</b> Dieses Produkt enthält eine Batterie, die dazu dient, die Datenintegrität der Echtzeituhr sowie der Produkteinstellungen zu erhalten, und die für die Lebensdauer des Produkts ausreicht. Im Bedarfsfall sollte das Instandhalten bzw. Austauschen der Batterie von einem qualifizierten Servicetechniker durchgeführt werden.</p>
Italiano	<p><b>Direttiva dell'Unione Europea relativa alla raccolta, al trattamento e allo smaltimento di batterie e accumulatori</b> Questo prodotto contiene una batteria utilizzata per preservare l'integrità dei dati dell'orologio in tempo reale o delle impostazioni del prodotto e la sua durata si intende pari a quella del prodotto. Eventuali interventi di riparazione o sostituzione della batteria devono essere eseguiti da un tecnico dell'assistenza qualificato.</p>
Español	<p><b>Directiva sobre baterías de la Unión Europea</b> Este producto contiene una batería que se utiliza para conservar la integridad de los datos del reloj de tiempo real o la configuración del producto y está diseñada para durar toda la vida útil del producto. El mantenimiento o la sustitución de dicha batería deberá realizarla un técnico de mantenimiento cualificado.</p>
Čeština	<p><b>Směrnice Evropské unie pro nakládání s bateriemi</b> Tento výrobek obsahuje baterii, která slouží k uchování správných dat hodin reálného času nebo nastavení výrobku. Baterie je navržena tak, aby vydržela celou životnost výrobku. Jakýkoliv pokus o opravu nebo výměnu baterie by měl provést kvalifikovaný servisní technik.</p>
Dansk	<p><b>EU's batteridirektiv</b> Produktet indeholder et batteri, som bruges til at vedligeholde dataintegriteten for realtidsur- eller produktindstillinger og er beregnet til at holde i hele produktets levetid. Service på batteriet eller udskiftning bør foretages af en uddannet servicetekniker.</p>
Nederlands	<p><b>Richtlijn batterijen voor de Europese Unie</b> Dit product bevat een batterij die wordt gebruikt voor een juiste tijdsaanduiding van de klok en het behoud van de productinstellingen. Bovendien is deze ontworpen om gedurende de levensduur van het product mee te gaan. Het onderhoud of de vervanging van deze batterij moet door een gekwalificeerde onderhoudstechnicus worden uitgevoerd.</p>
Eesti	<p><b>Euroopa Liidu aku direktiiv</b> Toode sisaldab akku, mida kasutatakse reaalaja kella andmeühitsuse või toote säilimisega seotud andmete säilitamiseks. Aku on valmistatud kestma terve toote kasutusaja. Akut tohib hooldada või vahetada ainult kvalifitseeritud hooldustehnik.</p>
Suomi	<p><b>Euroopan unionin paristodirektiivi</b> Tämä laite sisältää pariston, jota käytetään reaaliaikaisen kellon tietojen ja laitteen asetusten säilyttämiseen. Pariston on suunniteltu kestävän laitteen koko käyttöajan ajan. Pariston maallinen korjaus tai vaihto on jätettävä pätevän huoltohenkilön tehtäväksi.</p>
Ελληνικά	<p><b>Οδηγία της Ευρωπαϊκής Ένωσης για τις ηλεκτρικές στήλες</b> Αυτό το προϊόν περιλαμβάνει μια μπαταρία, η οποία χρησιμοποιείται για τη διατήρηση της ακεραιότητας των δεδομένων ρολογιού πραγματικού χρόνου ή των ρυθμίσεων προϊόντος και έχει σχεδιαστεί έτσι ώστε να διαρκέσει όσο και το προϊόν. Ταυτόσημες επιδιορθώσεις ή αντικατάστασης αυτής της μπαταρίας θα πρέπει να πραγματοποιούνται από κατάλληλα εκπαιδευμένο τεχνικό.</p>
Magyar	<p><b>Az Európai unió telepek és akkumulátorok direktívája</b> A termék tartalmaz egy elemet, melynek feladata az, hogy biztosítsa a valós időjárás vagy a termék beállításainak adatintegritását. Az elem úgy van tervezve, hogy végig kitartson a termék használatá során. Az elem bármilyen javítását vagy cseréjét csak képzett szakember végezheti el.</p>
Lietuvių	<p><b>Europos Sąjunga Baterijų direktyva</b> Produktas turi bateriją, kuri naudojama realiu laiku laikrodžio veikimo arba gaminio nuostatų, un tai ir paredžeta visam produkta dzives ciklam. Iebkura apkope vai baterijas nomaija ir javek: atbilstosi kvalificetam darbiniekam.</p>
Lietuviškai	<p><b>Europos Sąjungos baterijų ir akumuliatorių direktyva</b> Šiame gaminyje yra baterija, kuri naudojama, kad būtų galima prižiūrėti realaus laiko laikrodžio veikimą arba gaminio nuostatą; ji skirta veikti visą gaminio eksploatavimo laiką. Betkokius šios baterijos aptarnavimo arba keitimo darbus turi atlikti kvalifikuotas aptarnavimo technikas.</p>
Polski	<p><b>Dyrektywa Unii Europejskiej w sprawie baterii i akumulatorów</b> Produkt zawiera baterię wykorzystywaną do zachowania integralności danych zegara czasu rzeczywistego lub ustawień produktu, która podtrzymuje działanie produktu. Przejąd lub wymiana baterii powinny być wykonywane wyłącznie przez uprawnionego technika serwisu.</p>
Português	<p><b>Directiva sobre baterias da União Europeia</b> Este produto contém uma bateria que é usada para manter a integridade dos dados do relógio em tempo real ou das configurações do produto e é projetada para ter a mesma duração que este. Qualquer tentativa de consertar ou substituir esse bateria deve ser realizada por um técnico qualificado.</p>
Slovenčina	<p><b>Smernica Európskej únie pre zaobchádzanie s batériami</b> Tento výrobok obsahuje batériu, ktorá slúži na uchovanie správnych údajov hodín reálneho času alebo nastavení výrobku. Batéria je skonštruovaná tak, aby vydržala celú životnosť výrobku. Akýkoľvek pokus o opravu alebo výmenu batérie by mal vykonať kvalifikovaný servisný technik.</p>
Slovenščina	<p><b>Direktiva Evropske unije o baterijah in akumulatorjih</b> V tem izdelku je baterija, ki zagotavlja natančnost podatkov ure v realnem času ali nastavitve izdelka v relaciji življenjski dobi izdelka. Kakršnokoli popravilo ali zamenjava te baterije lahko izvede le pooblaščen tehnik.</p>
Svenska	<p><b>EU:s batteridirektiv</b> Produkten innehåller ett batteri som används för att upprätthålla data i realtidsklockan och produktinställningarna. Batteriet ska räkna produktens hela livslängd. Endast kvalificerade servicetekniker får utföra service på batteriet och byta ut det.</p>
Български	<p><b>Директива за батерии на Европейския съюз</b> Този продукт съдържа батерия, която се използва за поддържане на целостта на данните на часовника в реално време или настройките за продукта, създадена на издръжливост през целия живот на продукта. Сервизът или замяната на батерията трябва да се извършва от квалифициран техник.</p>
Română	<p><b>Directiva Uniunii Europene referitoare la baterii</b> Acest produs conține o baterie care este utilizată pentru a menține integritatea datelor ceasului de timp real sau setările produsului și care este proiectată să funcționeze pe întreaga durată de viață a produsului. Orice lucrare de service sau de înlocuire a acestei baterii trebuie efectuată de un tehnician de service calificat.</p>



## Notification relative à la récupération des batteries rechargeables en Californie

HP encourage les clients à recycler le matériel électronique usagé, les cartouches de marque HP et les batteries rechargeables. Pour plus d'informations sur les programmes de recyclage, consultez la page [www.hp.com/recycle](http://www.hp.com/recycle).

### États-Unis : Call2Recycle (RBRC)



# Index

## A

- Accessibilité 2
- adresse IP
  - vérification de l'imprimante 64
- alignement de l'imprimante 83
- assistance aux clients
  - garantie 86

## B

- bac de sortie
  - localisation 6
- bacs
  - chargement de papier 14
  - éliminer bourrages papier 66
  - illustration des guide-papier 6
  - localisation 6
  - résolution des problèmes d'alimentation en papier 69
- bourrages
  - papiers à éviter 14
  - suppression 66
- boutons, panneau de commande 9

## C

- caractéristiques techniques
  - d'humidité 87
- caractéristiques techniques de température 87
- cartouches 52
  - conseils 49
  - localisation 7
  - remplacement 50
  - vérifier les niveaux d'encre 50
- chargeur de documents
  - chargement d'originaux 17
  - nettoyage 82
  - problèmes d'alimentation, dépannage 82
- communications sans fil
  - créer 54
  - informations sur la réglementation 94
- configuration système 87
- connecteurs, emplacement 8

- connexion USB
  - port, emplacement 6
- Connexion USB
  - port, emplacement 8

## D

- d'alimentation
  - configuration système 87
  - papier 87
  - physiques 87
- de travers, dépannage
  - impression 69
- E
  - entrée d'alimentation, emplacement 8
  - environnement, programme de protection 96
  - envoyer des numérisations pour l'OCR 41
  - état
    - page de configuration réseau 81
  - EWS. *Voir* serveur Web intégré

## G

- garantie 86

## H

- HP Utility (OS X)
  - ouverture 62

## I

- Icône Configurer 10
- icônes d'état 9
- icônes de connexion sans fil 10
- icônes de niveau d'encre 10
- impression
  - manuellement 29
  - page de diagnostic 81
  - recto verso 29
  - résolution des problèmes 79
- Impression de brochures
  - impression 25
- impression recto verso 29
- Impression recto verso 29

- imprimante 83
  - nettoyage 84
- imprimante, alignement 83
- informations sur la réglementation 88, 94
- interférences radioélectriques
  - informations sur la réglementation 94

## L

- logiciel
  - OCR (Reconnaissance optique de caractères) 41
  - logiciel d'impression (Windows)
    - à propos 62
    - ouverture 22, 62

## M

- Mac OS 25
- maintenance
  - alignement de l'imprimante 83
  - cartouche 83
  - nettoyage 82
  - nettoyage de la cartouche 84
  - page 83
  - page de diagnostic 81
  - remplacement des cartouches 50
  - vérifier les niveaux d'encre 50
- marche/arrêt
  - résolution des problèmes 80
- marges
  - paramètres, spécifications 88
- modification
  - texte dans un programme d'OCR 41
- multi-collectes, dépannage 69

## N

- nettoyage
  - cartouche 83
  - chargeur de documents 82
  - extérieur 82
  - imprimante 84
  - niveaux d'encre, vérification 50

numérisation  
OCR (Reconnaissance optique de caractères) 41  
numéro de modèle réglementaire 89

## O

OCR (Reconnaissance optique de caractères)  
modification de documents numérisés 41  
OS X  
HP Utility 62

## P

page de diagnostic 81  
panneau d'accès arrière  
figure 8  
panneau de commande  
boutons 9  
icônes d'état 9  
voyants 9  
panneau de commande de l'imprimante  
localisation 6  
paramètres réseau 56  
papier  
chargement du bac 14  
choix 14  
d'alimentation 87  
élimination des bourrages 66  
HP, commande 14  
pages de travers 69  
résolution des problèmes d'alimentation en papier 69  
paramètres  
réseau 56  
Paramètres IP 57  
porte d'accès aux cartouches, localisation 7  
problèmes d'introduction du papier, dépannage 69

## Q

qualité d'impression  
nettoyer taches page 83

## R

rapport d'état de l'imprimante  
informations 81  
rapport de qualité d'impression 81

rapports  
diagnostic 81  
recto verso, impression 29  
recyclage  
cartouches 97  
remplacement des cartouches 50  
réseaux  
configuration des communications sans fil 54  
illustration des connecteurs 8  
paramètres, modifier 56  
Paramètres IP 57  
paramètres sans fil 81  
résolution des problèmes  
impression 79  
marche/arrêt 80  
page de configuration réseau 81  
pages de travers 69  
pages multiples prélevées 69  
papier non récupéré depuis le bac 69  
problèmes d'introduction du papier 69  
rapport d'état de l'imprimante 81  
serveur Web intégré 64  
système aide panneau de commande 80

## S

serveur Web intégré  
à propos 62  
ouverture 63  
résolution des problèmes, ouverture impossible 64  
sites Web  
informations sur l'accessibilité 2  
programmes environnementaux 96  
spécifications relatives à l'environnement 87  
systèmes d'exploitation pris en charge 87

## T

texte couleur et OCR 41

## V

voyants, panneau de commande 9

## W

Windows  
configuration système 87  
impression de brochures 23, 24

